



EDITAL DE REGISTRO DE PREÇOS

PREGÃO Nº 52/2023 –M.C.A. – Forma Eletrônica

TIPO DE LICITAÇÃO: Menor Preço - Lote

PROCESSO Nº 149/2023 –M.C.A.

1. PREÂMBULO

1.1. O MUNICÍPIO DE CÉU AZUL, Estado do Paraná, pessoa jurídica de direito interno, inscrita no CNPJ sob nº. 76.206.473/0001-01, sita na AV. Nilo Umberto Deitos, 1426, Centro, Céu Azul – PR, torna público para conhecimento, dos interessados, que realizará licitação na modalidade **Pregão – Forma Eletrônica**, do tipo “**Menor Preço - Lote**”, em conformidade com: a Lei Federal nº 10.520, de 17 de junho de 2002, o Decreto Municipal nº 1.863/2006, e subsidiariamente a Lei Federal nº 8.666, de 21/06/93, e suas alterações, para o **Registro de Preços para futura e eventual aquisição de uniformes escolares (jaqueta, calça, camiseta manga curta, camiseta manga longa, bermuda, saia longa e shorts saia)**, para atendimento aos alunos regularmente matriculados nas Escolas Municipais, atendendo as necessidades da Secretaria de Educação (com vigência do Registro de Preços pelo período de 12 meses), mediante as condições estabelecidas neste Edital e em seus Anexos.

1.2 Considerando as previsões legais quanto ao tratamento diferenciado às Micro Empresas – ME e Empresas de Pequeno Porte - EPP, a presente licitação prevê o benefício de preferência a contratação conforme item 13 do edital e legislação pertinente;

1.3 Considerando a previsão no Art. 49 da Lei Complementar nº 123/2006 e alterações posteriores, a presente licitação não prevê cota exclusiva para ME ou EPP, por entender-se que a divisão dos itens, decorrente da separação de cota, não é vantajosa para a administração pública, decorrente da inconveniência de ter possíveis dois fornecedores, assim a logística de recebimento, conferência, avaliação da qualidade do produto, entrega aos usuários pode ser comprometida com transtornos e inconveniências.

1.3. Tendo a licitação a seguinte programação:

Local da sessão e cadastro da proposta: O recebimento das propostas, abertura e disputa de preços, será exclusivamente por meio eletrônico www.bll.org.br “**acesso identificado**”

Recebimento das propostas: até as 08:00 horas do dia 28/07/2023.

Abertura das Propostas: as 08:15 horas do dia 28/07/2023.

Início da sessão de disputa de preços: as 08:30 horas do dia 28/07/2023.

Referência de tempo: horário de Brasília – DF

1.4. A documentação completa se encontra à disposição dos interessados no endereço acima mencionado, em horário comercial, podendo também ser obtido diretamente no site www.ceuazul.pr.gov.br através do link licitações, ou ainda no site www.bll.org.br. Maiores informações poderão ser obtidas junto ao setor de Licitações, ou pelo fone (45) 3121-1023, 3121-1025, 3121-1026, 3121-1028 ou e-mail: licitacao@ceuazul.pr.gov.br.

1.5. Até 02 (dois) dias úteis antes da data fixada para abertura da sessão pública, qualquer cidadão ou pretenso licitante poderá impugnar este ato convocatório, de acordo com a legislação e instruções contidas no item 4 do presente Edital.

1.6. Os esclarecimentos sobre o conteúdo do Edital e seus Anexos somente serão prestados e considerados quando solicitados por escrito ao Pregoeiro ou à Equipe de Apoio, até 02 (dois) dias úteis antes da data fixada para a abertura da licitação, endereçados ao e-mail: licitacao@ceuazul.pr.gov.br. As respostas a todos os questionamentos (dúvidas ou esclarecimentos)



serão disponibilizadas no *site* do Município www.ceuazul.pr.gov.br, no *link* Licitações, bem como no endereço: www.bll.org.br, para ciência de todos os interessados.

1.7. Os atos e decisões da presente licitação serão publicados no **Diário Oficial Eletrônico do Município de Céu Azul**, acessível no sítio eletrônico do Município de Céu Azul no seguinte endereço: www.ceuazul.pr.gov.br e disponibilizados também no endereço: www.bll.org.br.

1.8. As comunicações dirigidas por meio eletrônico ao representante do licitante suprem, para todos os efeitos, o dever de comunicação por parte do Município, ressalvada as hipóteses previstas nas quais a publicidade será efetuada através do Diário Oficial Eletrônico do Município de Céu Azul

1.9. Qualquer pessoa não participante da licitação poderá acompanhar a sessão pública através do endereço eletrônico de Acesso Público através do seguinte endereço < <https://bllcompras.com/Home/PublicAccess>>.

2. OBJETO, PREÇO MÁXIMO

2.1. A presente licitação tem por objeto o **Registro de Preços para futura e eventual aquisição de uniformes escolares (jaqueta, calça, camiseta manga curta, camiseta manga longa, bermuda, saia longa e shorts saia), para atendimento aos alunos regularmente matriculados nas Escolas Municipais, atendendo as necessidades da Secretaria de Educação (com vigência do Registro de Preços pelo período de 12 meses)**, observadas as características e demais condições definidas neste Edital e em seus Anexos, em conformidade com a Lei 8.666/93.

2.2. Especificações das condições, quantitativos, conforme constante no Termo de Referência / Projeto Básico Anexo 1 e demais anexos do presente edital.

2.3. Em caso de discordância existente entre as especificações deste objeto descritas no portal www.bll.org.br e as especificações constantes deste Edital, prevalecerão as constantes no edital.

2.4. O preço máximo estimado da presente licitação está estimado em **R\$ 418.769,20 (quatrocentos e dezoito mil setecentos e sessenta e nove reais e vinte centavos)**.

2.5. A competição se dará por **Menor Preço - Lote**, sendo que o licitante deverá formular sua proposta respeitando os valores máximos fixados, sob pena de desclassificação da proposta, quando, após sessão de lance e negociação direta do pregoeiro a proposta ainda for superior ao máximo estabelecido no edital.

3. DOCUMENTOS INTEGRANTES

3.1. Integram o presente Edital, como partes indissociáveis, os seguintes anexos:

ANEXO 01 – TERMO DE REFERÊNCIA DO OBJETO / Especificação dos produtos;

ANEXO 02 – MODELO DE PROPOSTA COMERCIAL PARA LICITANTE VENCEDOR

ANEXO 03 – EXIGÊNCIAS PARA HABILITAÇÃO (E MODELOS)

ANEXO 04 – MINUTA DA ATA DE REGISTRO DE PREÇOS

4. DA IMPUGNAÇÃO AO ATO CONVOCATÓRIO

4.1. As impugnações ao presente edital poderão ser feitas até as 17:00 horas do 2º (segundo) dia útil anterior à data fixada para a realização da sessão pública do pregão, por qualquer cidadão ou licitante.

4.2. A impugnação deverá ser apresentada por escrito, dirigida ao Pregoeiro, e conter o nome completo do responsável, indicação da modalidade e número do certame, a razão social da empresa, número do CNPJ, telefone, endereço eletrônico para contato, **devendo ser inserida em campo próprio no portal BLL** e encaminhada através de e-mail no endereço eletrônico: licitacao@ceuazul.pr.gov.br.

4.3. A impugnação será julgada em até 24 (vinte e quatro) horas, a contar da data do seu recebimento e a resposta será publicada no Diário Oficial Eletrônico do Município de Céu Azul, e disponibilizada no site www.ceuazul.pr.gov.br.

4.3.1. Não serão conhecidas as impugnações interpostas por fax e/ou vencidos os respectivos prazos legais.





4.3.2. Procedentes as razões da petição de impugnação contra o ato convocatório, será designada nova data para a realização do certame.

5. CONDIÇÕES PARA PARTICIPAÇÃO:

5.1. Poderão participar desta Licitação empresas que sejam especializadas e credenciadas no objeto desta licitação e que satisfaçam todas as exigências, especificações e normas contidas neste Edital e seus Anexos.

5.2. Poderão participar deste Pregão Eletrônico as empresas que tiverem ou em prazo hábil formalizarem o seu cadastro junto a **Bolsa de Licitações e Leilões – BLL** apresentando toda a documentação por ela exigida para respectivo cadastramento (www.bll.org.br/cadastro). Suporte do Fornecedor 41-3097-4600, contato@bll.org.br.

5.3. É vedada a participação de empresa em forma de consórcios ou grupos de empresas.

5.4. Não poderá participar da licitação a empresa que estiver sob falência, concordata, concurso de credores, dissolução, liquidação ou que tenha sido declarada inidônea por órgão ou entidade da administração pública direta ou indireta, federal, estadual, municipal ou Distrito Federal ou que esteja cumprindo período de suspensão no âmbito da administração municipal.

5.5. A microempresa ou empresa de pequeno porte, além da apresentação da declaração constante no Anexo 3 Modelo 4, junto a documentação de habilitação, deverá, quando do cadastramento da proposta inicial de preço a ser digitado no sistema, informar no campo próprio o seu enquadramento como ME ou EPP para fazer valer o direito de prioridade do desempate. Art. 44 e 45 da LC 123/2006.

5.6. A participação neste certame importa ao licitante o conhecimento de todas as condições estabelecidas no presente Edital, bem como a observância dos regulamentos, normas administrativas e técnicas aplicáveis.

6. DO CREDENCIAMENTO NA LICITAÇÃO ATRAVÉS DO PORTAL BLL

6.1. O licitante deverá estar previamente credenciado no sistema “Pregão Eletrônico”, no sítio www.bll.org.br.

6.2. O credenciamento dar-se-á pela atribuição de chave de identificação e de senha, pessoal e intransferível, para acesso ao sistema eletrônico.

6.3. O credenciamento do licitante, dependerá de cadastro junto a **Bolsa de Licitações e Leilões – BLL** apresentando toda a documentação por ela exigida para respectivo cadastramento (www.bll.org.br/cadastro). Suporte do Fornecedor 41-3097-4600, contato@bll.org.br.

6.4. O uso da senha de acesso ao sistema eletrônico é de responsabilidade exclusiva do licitante, incluindo qualquer transação por ele efetuada diretamente, ou por seu representante, não cabendo ao provedor do sistema ou ao Município responsabilidade por eventuais danos decorrentes do uso indevido da senha, ainda que por terceiros.

6.5. O credenciamento junto ao provedor do sistema implica responsabilidade legal do licitante e a presunção de sua capacidade técnica para a realização das transações inerentes ao Pregão na forma eletrônica.

6.6. O licitante deverá comunicar imediatamente ao provedor do sistema qualquer acontecimento que possa comprometer o sigilo ou a inviabilidade do uso da senha, para imediato bloqueio de acesso.

6.7. O licitante será responsável por todas as transações que forem efetuadas em seu nome no sistema eletrônico, assumindo como firmes e verdadeiras suas propostas e lances.

6.8. O licitante deverá acompanhar as operações no sistema eletrônico durante a sessão pública do pregão, ficando responsável pelo ônus decorrente da perda de negócios diante da inobservância de quaisquer mensagens emitidas pelo sistema ou de sua desconexão.

7. DO CADASTRAMENTO DA PROPOSTA NO SITE

7.1. A proposta eletrônica deverá ser encaminhada, exclusivamente por meio do site www.bll.org.br, até as **08:00 horas do dia 28/07/2023**, horário de Brasília – DF.





7.2. Até a abertura da sessão pública os licitantes poderão retirar ou substituir a proposta anteriormente apresentada.

7.3. O licitante deverá dar oferta firme e precisa, referenciada no valor unitário do produto, limitada em 2 (duas) casas decimais, com indicação da marca do produto cotado.

7.4. A apresentação das propostas implicará na plena aceitação, por parte do licitante, das condições estabelecidas neste edital.

7.5. Ocorrendo discordância entre o valor numérico e por extenso contido na proposta, prevalecerá este último, e no caso de discordância entre o valor unitário e total, prevalecerá o primeiro.

7.6. As propostas iniciais NÃO DEVEM CONTER NENHUMA IDENTIFICAÇÃO DO LICITANTE PROPONENTE (tais como nome, CNPJ, papel timbrado da empresa, telefone, e-mail, etc.), sob pena de desclassificação.

8. DA ABERTURA DA SESSÃO PÚBLICA

8.1. A partir das **08:15 horas do dia 28/07/2023, horário de Brasília – DF**, a sessão pública na internet, no sítio eletrônico www.bll.org.br, será aberta por comando do Pregoeiro, com a divulgação das propostas eletrônicas recebidas.

8.2. A comunicação entre o Pregoeiro e os licitantes ocorrerá exclusivamente mediante troca de mensagens, em campo próprio do sistema eletrônico.

8.3. Cabe ao licitante acompanhar as operações no sistema eletrônico durante a sessão pública do Pregão, ficando responsável pelo ônus decorrente da perda de negócios diante da inobservância de qualquer mensagem emitida pelo sistema ou de sua desconexão.

8.4. Aberta a sessão, o Pregoeiro verificará as propostas apresentadas e desclassificará aquelas que não estiverem em conformidade com os requisitos estabelecidos no edital, sejam omissas, apresentem irregularidades ou defeitos capazes de dificultar o julgamento, ou que identifiquem o licitante.

8.5. A desclassificação de proposta será sempre fundamentada e registrada no sistema, com acompanhamento em tempo real por todos os participantes.

8.6. O sistema ordenará, automaticamente, as propostas classificadas pelo Pregoeiro, sendo que somente estas participarão da fase de lances.

8.7. Não havendo expediente ou ocorrendo qualquer fato superveniente que impeça a realização do certame na data marcada, a sessão pública será automaticamente transferida para o primeiro dia útil subsequente, no horário estabelecido neste edital, desde que não haja comunicação do pregoeiro em contrário.

9. DA FORMULAÇÃO DOS LANCES

9.1. A partir das **08:30 horas do dia 28/07/2023, horário de Brasília – DF**. Será aberta a etapa competitiva, os licitantes com propostas classificadas poderão encaminhar lances exclusivamente por meio do sistema eletrônico.

9.2. Os licitantes poderão oferecer lances sucessivos, não sendo aceitos dois ou mais lances de mesmo valor, prevalecendo aquele que for recebido e registrado em primeiro lugar pelo sistema.

9.3. O licitante somente poderá oferecer lance inferior ao último por ele ofertado e registrado no sistema.

9.4. Durante o transcurso da sessão, os licitantes serão informados, em tempo real, do valor do menor lance registrado, vedada a identificação do ofertante.

9.5. As propostas não deverão estar com valores superiores ao máximo fixado no Edital (REFERENTE AO VALOR UNITÁRIO DO produto) e não havendo lances com valores iguais ou inferiores, serão desclassificados.

9.6. Fica a critério do pregoeiro a autorização da correção de lances com valores digitados errados ou situação semelhante, mesmo que antes do início da disputa de lances.

9.7. Os lances apresentados e levados em consideração para efeito de julgamento serão de exclusiva e total responsabilidade do licitante, não lhe cabendo o direito de pleitear qualquer alteração.





9.8. O intervalo entre os lances enviados pelo mesmo licitante não poderá ser inferior a vinte (20) segundos e o intervalo entre lances não poderá ser inferior a três (3) segundos, sob pena de serem automaticamente descartados pelo sistema os respectivos lances.

9.9. Será adotado para o envio de lances no pregão eletrônico o modo de disputa “aberto”, em que os licitantes apresentarão lances públicos e sucessivos, com prorrogações.

9.10. A etapa de lances da sessão pública terá duração de dez minutos e, após isso, será prorrogada automaticamente pelo sistema quando houver lance ofertado nos últimos dois minutos do período de duração da sessão pública.

9.11. A prorrogação automática da etapa de lances, de que trata o item anterior, será de dois minutos e ocorrerá sucessivamente sempre que houver lances enviados nesse período de prorrogação, inclusive no caso de lances intermediários.

9.12. Não havendo novos lances na forma estabelecida nos itens anteriores, a sessão pública encerrar-se-á automaticamente.

9.13. Encerrada a fase competitiva sem que haja a prorrogação automática pelo sistema, poderá o pregoeiro, assessorado pela equipe de apoio, justificadamente, admitir o reinício da sessão pública de lances, em prol da consecução do melhor preço.

9.14. O Pregoeiro poderá suspender a sessão de lances caso seja imprescindível a realização de eventual diligência.

9.15. Realizada a diligência, o Pregoeiro notificará os licitantes sobre a data, horário e local onde será dado prosseguimento à sessão pública.

9.16. Se ocorrer a desconexão do Pregoeiro no decorrer da etapa de lances, e o sistema eletrônico permanecer acessível aos licitantes, os lances continuarão sendo recebidos, sem prejuízo dos atos realizados.

9.17. No caso da desconexão do Pregoeiro persistir por tempo superior a 10 (dez) minutos, a sessão do Pregão será suspensa automaticamente e terá reinício somente após comunicação expressa aos participantes no portal da licitação.

10. DO ENVIO DA PROPOSTA DE PREÇOS APÓS A SESSÃO DE LANCES

10.1. A licitante detentora da menor proposta deverá, após notificação do pregoeiro através de mensagem, anexar sua proposta formal e escrita no valor ajustado do lance no campo “DOCUMENTOS COMPLEMENTARES PÓS DISPUTA”, no prazo de 60 (sessenta) minutos. O prazo de envio poderá ser alterado por solicitação do licitante convocado ou por decisão do Pregoeiro, ambas opções devidamente justificadas..

10.2. A Proposta de Preços deverá ser apresentada preferencialmente conforme modelo (**Anexo 2**) obedecendo às seguintes condições:

- a) Deve ser redigida com clareza em língua portuguesa, salvo quanto às expressões técnicas de uso corrente;
- b) Não deve conter rasuras, emendas, borrões ou entrelinhas que dificultem sua análise;
- c) Deve conter nome, endereço, CNPJ do licitante, assim como, preferencialmente, endereço completo, telefone endereço eletrônico, se houver, para contato;
- d) Deve conter identificação do número do Pregão; e
- e) Deve ser datada e assinada pelo representante legal do licitante ou pelo procurador na sua última página e rubricada nas demais páginas.

10.3. A Proposta de Preços deverá conter:

- a) Descrição individualizada e precisa do objeto da licitação, em conformidade com as especificações contidas neste Edital e em seus Anexos;
- b) Indicação dos valores, com no máximo 02 (duas) casas decimais;
- c) Indicação do preço unitário e total do item e global da proposta;
- d) Data, assinatura e nome completo do representante legal da empresa;
- e) Indicação do prazo de validade das propostas de preços apresentadas, que será de no mínimo 60 (sessenta) dias, a contar da data da sessão pública do Pregão. Caso o proponente não





informe o prazo de validade da proposta será automaticamente considerado o prazo de 60 (sessenta) dias;

f) Nos preços propostos deverão estar incluídas além do lucro todas as despesas diretas e indiretas, relacionadas com a prestação dos serviços, como: tributos, fretes, seguros e todas as demais despesas necessárias à perfeita entrega do objeto.

g) Não deve conter rasuras, emendas, borrões ou entrelinhas que dificultem sua análise;

10.4. Com a apresentação de proposta de preços fica entendido que a proponente, sob sua responsabilidade, tomou conhecimento sobre todas as condições para o fornecimento.

10.5. A apresentação da Proposta de Preços pelo licitante implica na aceitação das condições estabelecidas neste Edital e em seus Anexos e no Termo de Referência/Projeto Básico.

10.6. O Pregoeiro reserva-se o direito de realizar diligências para instrução do processo sobre informações que não estejam claras, bem como de solicitar documentos complementares que julgar necessários para os respectivos esclarecimentos.

11. DA NEGOCIAÇÃO

11.1. Após o encerramento da etapa de lances, o Pregoeiro poderá encaminhar contraproposta diretamente ao licitante que tenha apresentado o lance mais vantajoso, para que seja obtida melhor proposta, observado o critério de julgamento e o valor estimado para a contratação, não se admitindo negociar condições diferentes das previstas neste edital.

11.2. A negociação será realizada por meio do sistema, podendo ser acompanhada pelos demais licitantes.

12. DO CRITÉRIO DE JULGAMENTO

12.1. O critério de julgamento da presente licitação é o **Menor Preço - Lote**.

12.2. Não será considerada qualquer oferta de vantagem não prevista neste Edital nem preços ou vantagens baseadas nas ofertas dos demais licitantes.

13. DO DIREITO DE PREFERÊNCIA DAS MICROEMPRESAS E EMPRESAS DE PEQUENO PORTE (Quando a licitação já não for exclusiva para ME, EPP)

13.1. Todos os licitantes deverão permanecer conectados até que o Pregoeiro possa verificar a ocorrência de um possível empate, pois, caso aconteça, serão tomadas as seguintes providências:

13.1.1. A microempresa ou empresa de pequeno porte considerada empatada e mais bem classificada deverá ser convocada, após o término dos lances, para apresentar nova proposta de preço inferior àquela considerada vencedora do certame em até 5 (cinco) minutos da convocação, sob pena de preclusão;

13.1.2. A microempresa ou empresa de pequeno porte acima indicada que efetivamente apresente nova proposta de preço inferior àquela considerada vencedora do certame, desde que em tempo hábil, e atenda às demais exigências previstas neste edital, terá adjudicado em seu favor o objeto licitado;

13.1.3. Não ocorrendo contratação da microempresa ou empresa de pequeno porte mais bem classificada, serão convocadas as microempresas e as empresas de pequeno porte remanescentes consideradas empatadas na ordem classificatória para o exercício do direito de ofertar proposta de preço inferior àquela considerada vencedora do certame.

13.2. Entende-se por empate aquelas situações em que as propostas apresentadas pelas microempresas e empresas de pequeno porte sejam iguais ou até 5% (cinco por cento) superiores ao lance mais vantajoso.

13.3. No caso de equivalência dos valores apresentados pelas microempresas e empresas de pequeno porte que se encontrem em situação de empate, será realizado sorteio entre aquelas para que se identifique a primeira que poderá apresentar melhor oferta.





13.4. Somente se a contratação de microempresa ou empresa de pequeno porte que esteja dentro do critério de empate não ocorrer, o objeto licitado será adjudicado em favor da proposta originalmente vencedora, atendidas as demais disposições deste edital.

13.5. O disposto nos itens acima somente será aplicável quando a melhor oferta inicial não tiver sido apresentada por microempresa ou empresa de pequeno porte.

14.13. DA APRESENTAÇÃO DA AMOSTRA E COMPROVAÇÃO DA QUALIDADE DO PRODUTO

Entrega da Amostra:

14.13.1) A empresa classificada em primeiro lugar, após a etapa de lances do lote e verificação da existência do benefício da Lei Complementar 123/06, durante a fase de aceitação da proposta e antes da verificação da habilitação, deverá entregar **no prazo de 15 (quinze) dias corridos**, após solicitado pelo pregoeiro, amostra dos produtos, compreendendo: - **para todos os itens (jaqueta, camiseta manga curta, camiseta manga longa, calça, bermuda, shorts saia e saia longa) – uma peça tamanho 8 e uma peça tamanho G. Totalizando 14 (quatorze) peças a serem apresentadas para amostra. As peças das amostras deverão ser apresentadas atendendo as especificações deste edital, em especial suas características e tipo de tecido. Não será aceito amostra em tecidos diferentes dos especificados ou amostras que não estejam confeccionadas conforme especificações;**

14.13.1.1) **O referido prazo poderá ser prorrogado por no máximo igual período, mediante solicitação da empresa classificada, solicitado formalmente e devidamente justificado.**

14.13.2) A amostra entregue deverá ser identificada com etiqueta com nome do licitante, CNPJ e marca, identificação do lote e item da licitação, especificação da amostra apresentada e tamanho das mesmas e ainda cada peça deverá estar carimbada e assinada pelo representante legal da licitante.

14.13.3) A licitante que não entregar a amostra solicitada, ou deixar de apresentar qualquer um dos itens, ou apresentá-la de modo que não atenda as Especificações e Detalhes Técnicos descritas neste ANEXO ou do edital será desclassificada no processo deste pregão.

14.13.4) Ocorrendo a reprovação da amostra e consequente desclassificação da primeira colocada, o Pregoeiro solicitará a amostra da próxima classificada.

Avaliação da Amostra:

14.13.5) A análise das amostras será feita por integrantes do **Comitê Municipal de Acompanhamento para Execução do Programa Municipal de distribuição gratuita de uniformes para alunos da Rede Pública Municipal de Ensino**, designados Decreto nº 6.536/2022, de 08 de março de 2022, a qual verificará detalhadamente todos os aspectos das amostras verificando se as mesmas atendem às descrições exigidas nas Especificações e Detalhes Técnicos deste Anexo e do edital. A Comissão poderá solicitar apoio de técnicos, que possuam conhecimento nos produtos, para auxiliar na análise técnica das amostras, ou ainda solicitar a análise laboratorial para a constatação do perfeito atendimento às especificações e detalhes técnicos dos produtos. Caso a Comissão opte por solicitar o apoio de pessoa técnica, a capacidade técnica deverá ser comprovada e anexada ao relatório de julgamento, mediante a apresentação de Certificado de Formação ou Currículo com comprovação experiência.





14.13.6) A comissão designada analisará as amostras detalhadamente e posteriormente emitirá relatório informando se a amostra apresentada foi aprovada ou reprovada. No caso da amostra ser reprovada deverá constar no relatório os pontos em desconformidade e a justificativa da reprovação da amostra. Não serão aceito substituições de peças de amostra e a desconformidade de uma peça da amostra implicará na desclassificação da proposta em todo o lote.

Serão rejeitados os produtos, cujas amostras:

- a) que não atendam as especificações e detalhes técnicos do produto solicitado no edital e seus anexos;
- b) apresentem defeitos de funcionamento, avarias, costuras tortas, repuxadas, e outras falhas que comprometam a qualidade e a estética dos uniformes;
- c) apresentem marca/modelo diferente do cotado na proposta;

14.13.7) O relatório de avaliação da amostra será entregue ao Pregoeiro, e comunicado a todos os participantes.

14.13.8) Estando a amostra apresentada aprovada o Pregoeiro passa a fase seguinte da licitação, mediante a análise da habilitação, abertura de prazo recursal e adjudicação da licitação. Caso a amostra apresentada for reprovada o Pregoeiro convocará a segunda coloca para realizar a apresentação da sua amostragem.

14.13.9) O proponente que participar da presente licitação tem total conhecimento que a amostra apresentada, poderá sofrer desgaste e avarias durante a análise de sua qualidade, não sendo aceito qualquer alegação de indenização do produto, sendo que o custo da amostra será de inteira responsabilidade do proponente;

14.13.10) A amostra apresentada pela empresa vencedora será retida pela Administração Municipal para comparação do produto cotado e amostra apresentada, com o produto que futuramente será entregue. Qualquer produto que vier a ser entregue que apresente características, detalhes e desempenho inferior a amostra apresentada e aceita na licitação, deverá ser imediatamente substituído pelo fornecedor sob pena de aplicação de penalidade;

14.13.11) Caso tenha amostra reprovada ou rejeitada a mesma somente será devolvida após transcorrido as fazes recursais.

15. DA HABILITAÇÃO

15.1. A documentação de habilitação encontra-se disciplinada no **Anexo 3** – Exigências para Habilitação, do presente Edital, cuja qual deverá ser atendida integralmente sob pena de inabilitação;

16. DO ENCAMINHAMENTO DA DOCUMENTAÇÃO

16.1. Toda a documentação para fins de habilitação deverá ser anexada ao sistema até a data e horário previstos para início da sessão, conforme item 1.3 deste edital, de modo que somente será verificada pelo pregoeiro a documentação daqueles licitantes declarados detentores de melhor oferta após a fase de disputa por lances.

16.2. A licitante detentora da menor proposta deverá, no prazo de 60 (sessenta) minutos, após notificação do pregoeiro através do sistema do portal, deverá anexar a proposta ajustada no valor do lance, no sistema no campo “DOCUMENTOS COMPLEMENTARES PÓS DISPUTA”.





17. VERIFICAÇÃO DOS DOCUMENTOS DE HABILITAÇÃO, DEFINIÇÃO DO VENCEDOR

17.1. Superada a etapa de classificação das propostas e de análise da proposta de preço do licitante classificado em primeiro lugar, o Pregoeiro procedendo à verificação dos respectivos documentos, de acordo com as seguintes condições estabelecidas no edital;

17.2. Constituem motivos para inabilitação do licitante:

I) A não apresentação da documentação exigida para habilitação;

II) A apresentação de documentos com prazo de validade vencido, exceto quando se enquadrar no benefício da Lei Complementar nº. 123/2006 e alterações;

III) A substituição dos documentos exigidos para habilitação por protocolos de requerimento de certidões exceto quando se enquadrar no benefício da Lei Complementar nº. 123/2006 e Lei Complementar Municipal 01/2015;

IV) O não cumprimento dos requisitos de habilitação, violação da lei ou regras deste edital.

V) Será inabilitada a licitante inscrita como impedido de licitar na condição de inidônea por qualquer órgão público, ou suspensa de licitar junto ao Município de Céu Azul, através da consulta dos impedidos de licitar nos sites: do TCE – PR, TCU, CNIA, CEIS e CADIN – PR.

17.3. Se a proposta não for aceitável ou se o licitante não atender às exigências habilitatórias, o Pregoeiro examinará a proposta subsequente na ordem de classificação, verificando sua aceitabilidade, e procederá à análise dos seus documentos de habilitação, e assim sucessivamente, até a apuração de uma proposta que atenda o disposto neste Edital e em seus Anexos, sendo o respectivo licitante declarado vencedor.

17.4. Constatado o atendimento das exigências fixadas neste Edital e em seus Anexos, o licitante será declarado vencedor.

18. DOS RECURSOS

18.1. Declarado o vencedor, o Pregoeiro abrirá prazo de **24 (vinte e quatro) horas**, durante o qual, qualquer licitante poderá de forma motivada, em campo próprio do sistema, manifestar sua intenção de recorrer.

18.2. A falta de manifestação motivada quanto à intenção de recorrer importará na decadência desse direito.

18.3. Uma vez aceita a intenção de recurso será concedido o prazo de 03 (três) dias úteis para a apresentação das razões de recurso, ficando os demais licitantes, desde logo, intimados para, querendo, apresentarem as contrarrazões em igual prazo, que começará a contar do término do prazo do recorrente, sendo-lhes assegurada vista imediata dos elementos indispensáveis à defesa dos seus interesses.

18.4. Os recursos e contrarrazões deverão ser manifestados por meio eletrônico via internet, no site: www.bll.org.br, quando os recursos e manifestações forem tramitados direto no setor de licitações ou via e-mail, esses serão anexados ao processo no portal pelo pregoeiro, para conhecimento de todos.

18.5. O recurso contra decisão do Pregoeiro não terá efeito suspensivo, exceto os recursos interpostos na fase de julgamento de proposta e de habilitação.

18.6. Decorridos os prazos para os recursos e contrarrazões, o Pregoeiro terá até 5 (cinco) dias úteis para:

18.6.1. Negar admissibilidade ao recurso, quando interposto sem motivação ou fora do prazo estabelecido;

18.6.2. Motivadamente, reconsiderar a decisão;

18.6.3. Manter a decisão, encaminhando o recurso à autoridade julgadora.

18.7. O acolhimento do recurso importará na invalidação apenas dos atos insuscetíveis de aproveitamento.

18.8. Decididos os recursos e constatada a regularidade dos atos procedimentais, a autoridade competente adjudicará o objeto e homologará o processo licitatório para determinar a contratação.





18.9. Não havendo recurso, o Pregoeiro adjudicará o objeto ao licitante vencedor e encaminhará o procedimento à autoridade superior para homologação.

18.10. A publicidade do julgamento dos eventuais recursos se dará na forma prevista no item 1.7 do presente edital.

19. DA CONTRATAÇÃO

19.1. Após a homologação da licitação, a Ata de Registro de Preços será enviada ao licitante vencedor para assinatura.

19.2. Farão parte da Ata de Registro de Preços, independentemente de suas transcrições, as condições estabelecidas neste edital e a proposta da empresa contratada.

19.3. O licitante vencedor terá o prazo de 05 (cinco) dias úteis, contados do recebimento da Ata de Registro de Preços, para devolvê-lo assinado, sob pena de decair do direito à contratação, sem prejuízo das sanções previstas neste edital.

19.4. O prazo para devolução do Ata de Registro de Preços poderá ser prorrogado, por igual período, por solicitação justificada da adjudicatária e aceita pelo Município.

19.4.1. A pessoa que assinar o instrumento de Ata de Registro de Preços deverá demonstrar que possui poderes para praticar o ato, mediante a apresentação de cópias autenticadas dos atos constitutivos, alterações e demais documentos necessários à comprovação de seus poderes.

19.5. Por ocasião da celebração da Ata de Registro de Preços e durante a vigência o licitante vencedor deverá manter a regularidade quanto a habilitação exigida no edital.

19.6. Em caso de recusa ou impossibilidade do licitante vencedor em assinar a Ata de Registro de Preços, aceitar ou retirar o instrumento equivalente, executar o objeto, ou quando o mesmo não fizer a comprovação referida no item anterior, o Município adotará as providências cabíveis à imposição de sanção com multa de 10% do valor da Ata de Registro de Preços, bem como convocará os licitantes remanescentes, respeitada a ordem de classificação, para, após comprovados os requisitos habilitadores e feita a negociação, contratar com a Administração.

20. DA QUALIDADE DOS PRODUTOS

20.1. Todos os produtos deverão ser de primeira qualidade, atender a especificação solicitada, atender às legislações para comercialização, atenderem ao prazo de validade de no mínimo 12 (doze) meses ou 80% (oitenta por cento) do seu tempo de validade no momento da entrega quando se tratar de produtos.

20.2. Quando o produto ofertado for considerado de qualidade ruim, que não atenda ao desempenho e qualidades esperadas e desejados pela Administração, poderá ser cancelado mesmo após a assinatura da Ata de Registro de Preços;

21. PRAZO DE ENTREGA CONDIÇÕES RECEBIMENTO DO OBJETO

21.1. Os produtos deverão ser entregues conforme prazo e condições constantes no **Termo de Referência Anexo 1**, após a solicitação formal pela Administração Municipal;

22. PAGAMENTO

22.1. O pagamento será efetuado em até 30 (trinta) dias após a entrega das notas fiscais, bem como o aceite dos produtos entregues, caso ocorra algum fato de irregularidade o pagamento ficará suspenso até a devida regularização;

22.2. O pagamento será efetuado através de depósito bancário em conta do fornecedor.

22.3. A Nota Fiscal não aprovada será devolvida ao fornecedor para as necessárias correções, apontando-se os motivos que motivaram sua rejeição.

22.4. A Prefeitura do Município de Céu Azul poderá deduzir do montante a pagar os valores correspondentes a multas ou indenizações devidas pelo fornecedor.





23. DOTAÇÃO ORÇAMENTÁRIA

23.1. Conforme constante no anexo 1 – Termo de Referência;

24. DA FRAUDE E DA CORRUPÇÃO

I – Os licitantes devem observar e o contratado deve observar e fazer observar, por seus fornecedores e subcontratados, se admitida subcontratação, o mais alto padrão de ética durante todo o processo de licitação, de contratação e de execução do objeto contratual.

Para os propósitos desta cláusula, definem-se as seguintes práticas:

- a) “**prática corrupta**”: oferecer, dar, receber ou solicitar, direta ou indiretamente, qualquer vantagem com o objetivo de influenciar a ação de servidor público no processo de licitação ou na execução de contrato;
- b) “**prática fraudulenta**”: a falsificação ou omissão dos fatos, com o objetivo de influenciar o processo de licitação ou de execução de contrato;
- c) “**prática colusiva**”: esquematizar ou estabelecer um acordo entre dois ou mais licitantes, com ou sem o conhecimento de representantes ou prepostos do órgão licitador, visando estabelecer preços em níveis artificiais e não-competitivos;
- d) “**prática coercitiva**”: causar dano ou ameaçar causar dano, direta ou indiretamente, às pessoas ou sua propriedade, visando influenciar sua participação em um processo licitatório ou afetar a execução do contrato.
- e) “**prática obstrutiva**”: (i) destruir, falsificar, alterar ou ocultar provas em inspeções ou fazer declarações falsas aos representantes do organismo financeiro multilateral, com o objetivo de impedir materialmente a apuração de alegações de prática prevista no Edital; (ii) atos cuja intenção seja impedir materialmente o exercício do direito de o organismo financeiro multilateral promover inspeção.

II – Na hipótese de financiamento, parcial ou integral, por organismo financeiro multilateral, mediante adiantamento ou reembolso, este organismo imporá sanção sobre uma empresa ou pessoa física, inclusive declarando-a inelegível, indefinidamente ou por prazo determinado, para a outorga de contratos financiados pelo organismo se, em qualquer momento, constatar o envolvimento da empresa, diretamente ou por meio de um agente, em práticas corruptas, fraudulentas, colusivas, coercitivas ou obstrutivas ao participar da licitação ou da execução um contrato financiado pelo organismo.

III – Considerando os propósitos das cláusulas acima, a licitante contratada, deverá concordar e autorizar que, na hipótese de o contrato vir a ser financiado, em parte ou integralmente, por organismo financeiro multilateral, mediante adiantamento ou reembolso, permitirá que o organismo financeiro e/ou pessoas por ele formalmente indicadas possam inspecionar o local de execução do contrato e todos os documentos, contas e registros relacionados à licitação e à execução do contrato.

25. PENALIDADES

25.1. O licitante que, convocado dentro do prazo de validade de sua proposta, não assinar a Ata de Registro de Preços, apresentar documentação falsa, deixar de entregar os documentos exigidos no certame, ensejar o retardamento da execução de seu objeto, não mantiver a proposta, comportar-se de modo inidôneo, fizer declaração falsa ou cometer fraude fiscal, garantido o direito à ampla defesa, ficará impedido de licitar e de contratar com o Município de Céu Azul, bem como a aplicação da multa de 10% (dez por cento) do valor da proposta, sem prejuízo das multas previstas em edital e no contrato e das demais cominações legais.

25.2. Se decorrerem 5 (cinco) dias úteis da convocação do órgão sem que o licitante vencedor tenha assinado e devolvido a Ata de Registro de Preços ou contrato, caracterizar-se-á formal recusa à contratação, podendo a Administração, a seu exclusivo juízo, convocar os licitantes remanescentes, na ordem de classificação, para que manifestem interesse, em igual prazo e nas condições propostas pelo licitante vencedor, ou, então, revogar a licitação.





25.3. Caberá multa compensatória de até 10% (dez por cento), a ser calculada sobre o valor total da proposta, no caso de ocorrer recusa à contratação pelo licitante, sem prejuízo das demais sanções administrativas e indenização suplementar em caso de perdas e danos decorrentes da recusa.

25.3.1. Nesta hipótese, após apuração efetuada através de processo administrativo, e não ocorrendo o pagamento perante a Administração, o valor da multa aplicada poderá ser descontado de possíveis créditos que o licitante tenha junto a Administração, ou será inscrito na "Dívida Ativa", para cobrança judicial.

25.4. A multa poderá ser aplicada acompanhada de sanção de impedimento ou declaração de inidoneidade.

25.5. As sanções por atos praticados no decorrer da contratação estão previstas na Ata de Registro de Preços.

26. DA REVOGAÇÃO E ANULAÇÃO

26.1. Fica assegurado ao Município de Céu Azul o direito de revogar a licitação por razões de interesse público, decorrentes de fato superveniente devidamente comprovado, ou anulá-la em virtude de vício insanável.

26.2. A declaração de nulidade de algum ato do procedimento somente resultará na nulidade dos atos que diretamente dele dependam.

26.3. Quando da declaração de nulidade de algum ato do procedimento, a autoridade competente indicará expressamente os atos a que ela se estende.

26.4. A nulidade do procedimento de licitação não gera obrigação de indenizar pela Administração.

26.5. A nulidade da contratação opera efeitos retroativamente, impedindo os efeitos jurídicos que o contrato, ordinariamente, deveria produzir, além de desconstituir os já produzidos.

26.6. Nenhum ato será declarado nulo se do vício não resultar prejuízo ao interesse público ou aos demais interessados.

26.7. A revogação ou anulação será precedida de procedimento administrativo, assegurado o contraditório e a ampla defesa, e formalizada mediante parecer escrito e devidamente fundamentado.

26.8. A autoridade competente para anular ou revogar a licitação é o Prefeito Municipal de Céu Azul.

27. DISPOSIÇÕES GERAIS

27.1 – A apresentação de proposta subentende que o proponente tomou conhecimento de todas as condições de fornecimento dos produtos, e possui capacidade técnica para a execução dos mesmos em conformidade com o Termo de Referência / Projeto Básico;

27.2. Qualquer fato ou condição que se mencione no Edital, no Termo de Referência / Projeto Básico, em apenas um ou outro, será entendido como válido e deverá ser acatado pelo Contratado;

27.3. Os proponentes assumem todos os custos de preparação e apresentação de seus documentos de habilitação, e a Administração Municipal não será, em nenhum caso, responsável por esses custos, independentemente da condução ou do resultado do processo licitatório.

27.4. Os proponentes são responsáveis pela fidelidade e legitimidade das informações e dos documentos apresentados em qualquer fase da licitação, inclusive dos inseridos pelo licitante no portal de licitação. Os documentos assinados de forma eletrônica, inclusive propostas, declarações, contratos ou atas de registro de preços, mediante autenticidade por certificado digital, conforme Lei Federal nº 14.063/2020, serão considerados como originais.

27.5. É facultado ao Pregoeiro ou à autoridade competente, em qualquer fase da licitação, a promoção de diligência destinada a esclarecer ou complementar a instrução do processo, vedada a inclusão posterior de documento ou informação que deveria constar do processo desde a realização da sessão pública.

27.6. O Pregoeiro não se responsabiliza pelo conteúdo e autenticidade de cópias deste Edital obtidas por meio de terceiros.

27.7. Das sessões públicas serão lavradas atas circunstanciadas, devidamente assinadas pelo Pregoeiro.





MUNICÍPIO DE CÉU AZUL

Estado do Paraná

Av. Nilo Umb. Deitos, 1426–Centro– CEP 85840-000 – Fone: (45) 3121-1023, 3121-1025, 3121-1026, 3121-1028

CNPJ 76.206.473/0001-01 – e-mail: licitacao@ceuazul.pr.gov.br

27.8. Os casos omissos serão resolvidos pelo Pregoeiro, que decidirá, com base na legislação vigente.

27.9. No julgamento das propostas e da habilitação o Pregoeiro poderá relevar omissões puramente formais, sanar erros ou falhas, desde que não contrariem a legislação vigente, sendo possível a promoção de diligência destinada a esclarecer ou a complementar a instrução do processo.

27.10. Na hipótese de divergência entre este Edital e quaisquer condições apresentadas pelos licitantes, prevalecerão sempre, para todos os efeitos, os termos deste Edital e dos documentos que o integram.

28. FÓRUM

28.1. As questões decorrentes da execução deste Pregão que não possam ser dirimidas administrativamente serão processadas e julgadas no Fórum da Comarca de Matelândia/PR; com exclusão de qualquer outro, por mais privilegiado que seja.

Céu Azul, 11 de julho de 2023.

LAURINDO SPEROTTO
Prefeito Municipal



**ANEXO 01****EDITAL DE LICITAÇÃO: PREGÃO Nº 52/2023 – M.C.A. – Forma Eletrônica****TERMO DE REFERÊNCIA DO OBJETO - Especificação dos produtos****PROJETO BÁSICO / MEMORIAL DESCRITIVO****1. JUSTIFICATIVA:**

O uniforme escolar é um padrão de vestuário que identifica os alunos de uma determinada instituição ou rede de ensino. Sendo assim, e vindo ao encontro e cumprimento à Lei Municipal 2.065/2019, de 17 de julho de 2019, a Secretaria Municipal de Educação e Cultura com o objetivo de padronizar a vestimenta dos alunos matriculados na rede municipal de ensino, criando assim uma identificação visual que faz com que a criança sinta-se pertencente a um grupo, garantindo a identificação destes dentro das Unidades de Ensino, quanto no deslocamento dos mesmos nas vias públicas, tornando-se uma ferramenta de segurança para os estudantes das Escolas e Centros Municipais de Educação Infantil do município, diminuindo as desigualdades frequentemente visíveis em sala de aula e garantindo condições básicas para os alunos frequentarem as aulas.

2. OBJETO:

O presente Pregão tem por objeto o **Registro de Preços para futura e eventual aquisição de uniformes escolares (jaqueta, calça, camiseta manga curta, camiseta manga longa, bermuda, saia longa e shorts saia), para atendimento aos alunos regularmente matriculados nas Escolas Municipais, atendendo as necessidades da Secretaria de Educação (com vigência do Registro de Preços pelo período de 12 meses) conforme condições e especificações constantes no Edital e neste Termo de Referência.**

A) – DA RELAÇÃO DE UNIFORMES E QUANTIDADES ESTIMADAS

| FAIXA ETÁRIA | LOTE | ITEM | ITEM/PEÇA | QUANTIDADE Estimada |
|--|-------------|-------------|---------------------------------------|----------------------------|
| Educação Infantil Creche Zero a 3 anos Pré-escola 4 e 5 anos | 1 | 1 | Jaqueta (tamanhos 0 a 6) | 600 |
| | 1 | 2 | Camiseta manga curta (tamanhos 0 a 6) | 1200 |
| | 1 | 3 | Camiseta manga longa (tamanhos 0 a 6) | 600 |
| | 1 | 4 | Calça (tamanhos 0 a 6) | 600 |
| | 1 | 5 | Bermuda (tamanhos 0 a 6) | 400 |
| | 1 | 6 | Shorts saia (tamanhos 0 a 6) | 400 |
| | 1 | 7 | Saia longa (tamanhos 0 a 6) | 10 |
| Ensino Fundamental 1º ao 5º anos | 1 | 8 | Jaqueta (tamanhos 8 ao GG) | 800 |
| | 1 | 9 | Camiseta manga curta | 1600 |





MUNICÍPIO DE CÉU AZUL

Estado do Paraná

Av. Nilo Umb. Deitos, 1426–Centro– CEP 85840-000 – Fone: (45) 3121-1023, 3121-1025, 3121-1026, 3121-1028

CNPJ 76.206.473/0001-01 – e-mail: licitacao@ceuazul.pr.gov.br

| | | | | |
|--------------------------------|----|-------------------------------|---|-----|
| e Educação de Jovens e Adultos | | | (tamanhos 8 ao GG) | |
| | 1 | 10 | Camiseta manga longa (tamanhos 8 ao GG) | 800 |
| | 1 | 11 | Calça (tamanhos 8 ao GG) | 800 |
| | 1 | 12 | Bermuda (tamanhos 8 ao GG) | 500 |
| | 1 | 13 | Shorts saia (tamanhos 8 ao GG) | 500 |
| 1 | 14 | Saia longa (tamanhos 8 ao GG) | 50 | |

B) VALOR PREÇOS MÁXIMO

| Faixa Etária | Lote | Item | Item/Peça | Qtd | Valor Unitário R\$ | Valor Total R\$ |
|---|------|------|---|------|--------------------|-----------------|
| Educação Infantil Creche Zero a 3 anos Pré-escola 4 e 5 anos | 1 | 1 | Jaqueta (tamanhos 0 a 6) | 600 | 90,47 | 54.282,00 |
| | 1 | 2 | Camiseta manga curta (tamanhos 0 a 6) | 1200 | 31,47 | 37.764,00 |
| | 1 | 3 | Camiseta manga longa (tamanhos 0 a 6) | 600 | 34,22 | 20.532,00 |
| | 1 | 4 | Calça (tamanhos 0 a 6) | 600 | 52,72 | 31.632,00 |
| | 1 | 5 | Bermuda (tamanhos 0 a 6) | 400 | 34,22 | 13.688,00 |
| | 1 | 6 | Shorts saia (tamanhos 0 a 6) | 400 | 35,47 | 14.188,00 |
| | 1 | 7 | Saia longa (tamanhos 0 a 6) | 10 | 55,97 | 559,70 |
| Ensino Fundamental 1º ao 5º anos e Educação de Jovens e Adultos | 1 | 8 | Jaqueta (tamanhos 8 ao GG) | 800 | 95,72 | 76.576,00 |
| | 1 | 9 | Camiseta manga curta (tamanhos 8 ao GG) | 1600 | 33,22 | 53.152,00 |
| | 1 | 10 | Camiseta manga longa (tamanhos 8 ao GG) | 800 | 36,22 | 28.976,00 |
| | 1 | 11 | Calça (tamanhos 8 ao GG) | 800 | 56,72 | 45.376,00 |
| | 1 | 12 | Bermuda (tamanhos 8 ao GG) | 500 | 38,22 | 19.110,00 |
| | 1 | 13 | Shorts saia (tamanhos 8 ao GG) | 500 | 40,22 | 20.110,00 |
| | 1 | 14 | Saia longa (tamanhos 8 ao GG) | 50 | 56,47 | 2.823,50 |
| Valor Total | | | | | | R\$ 418.769,20 |

c) – CRITÉRIO DE JULGAMENTO

Critério de julgamento, menor preço por lote.

Assinado por 1 pessoa: LAURINDO SPEROTTO
Para verificar a validade das assinaturas, acesse <https://ceuazul.1doc.com.br/verificacao/C733-24E3-9798-2A28> e informe o código C733-24E3-9798-2A28





3 - DAS ESPECIFICAÇÕES DOS UNIFORMES / MEMORIAL DESCRITIVO DOS TECIDOS E DAS PEÇAS DE ROUPAS QUE COPÕEM O UNIFORME MUNICIPAL DE CÊU AZUL

3.1. Jaqueta:

- Jaqueta confeccionada em helanca felpada 65% poliéster 35% algodão, gramatura 270g/m², Para a helanca a tolerância de variação na gramatura de 5%(+/-). Na cor Azul Royal (Pantone 19-3864 TPX).

- Com recorte branco na parte superior da jaqueta e mangas em helanca 65% poliéster 35% algodão, gramatura 270g/m². Para a helanca a tolerância de variação na gramatura de 5%(+/-).

- Gola sobreposta (conforme desenho) em helanca 65% poliéster 35% algodão, 270g/m² na cor Azul Royal (Pantone 19-3864 TPX). Em toda a extensão da frente e costas da jaqueta, iniciando no punho da jaqueta passando pela manga, frente/costas e terminando no punho da outra manga. Galão sobreposto com 1cm de largura, em helanca 100%poliéster, gramatura 140g/m² na cor Azul Royal (pantone 19-3864TPX). Para a helanca a tolerância de variação na gramatura de 5%(+/-). Costurado a 1,0cm do corpo da jaqueta em maquina ponto corrente.

- Zíper destacável de nylon da jaqueta deverá ser cor Azul Royal mais próximo do (Pantone 19-3864 TPX) da barra ate o final da gola. O zíper deverá ser costurado e pespontado em máquina reta 1 agulha, do inicio da barra até o final da gola. Deverá ser feito limpeza no zíper parte interna da jaqueta.

- Punhos e barra da jaqueta deverão ser em ribana 2x1 em 97%poliéster e 3% elastano, na mesma cor do corpo Azul Royal (Pantone 19-3864TPX) com gramatura de 240g/m². Para a ribana a tolerância de variação na gramatura de 5% (+/-). A barra e punhos deverão ser pregados na jaqueta em máquina overloque. A largura dos punhos e barra prontos ficarão com 5,0cm para os tamanhos infantil e juvenil, e 7,0cm de largura para os tamanhos adultos.

- Bordado do Brasão do Município de Cêú Azul na lateral esquerda com 7cm de base para todos os tamanhos e altura proporcional.

- Bordado de 7 estrelas na lateral direita da jaqueta em sentido vertical, iniciando a 3cm da costura do ombro, 5cm da costura da manga e terminando a 3cm da costura da barra. As estrelas deverão ser bordadas na cor Azul Royal sobre o recorte branco e na cor branca sobre o corpo da jaqueta Azul Royal com 2,5cm de largura e altura proporcional.

- Costas deverá ser aplicado serigrafia com a escrita “CÊU AZUL” (conforme desenho). Localização centralizado com a cava e altura a 7 cm da costura da gola, com 24 cm de base para os tamanhos 0 ao 10,e de 32 cm para os tamanhos 12 ao GG.

- A etiqueta de identificação deve ser de tecido branco, afixada em caráter permanente e indelével centralizada no decote costas internos. Os caracteres tipográficos dos indicativos na cor preta devendo ser uniformes e informar a razão social, CNPJ, marca, composição do tecido, símbolos/instruções de lavagem, tamanho.

- **Manufatura:** fechamentos recortes, laterais, mangas e ombros em overloque, zíper até o final da gola com acabamento em máquina reta, com linha 100% poliéster.

A peça deverá ser embalada individual em saco plástico transparente e posteriormente em encaixotadas em caixas de papelão resistente ao transporte e armazenagem.

A peça confeccionada deve estar isenta de qualquer defeito que comprometa a sua apresentação.

Conforme imagem ilustrativa abaixo:

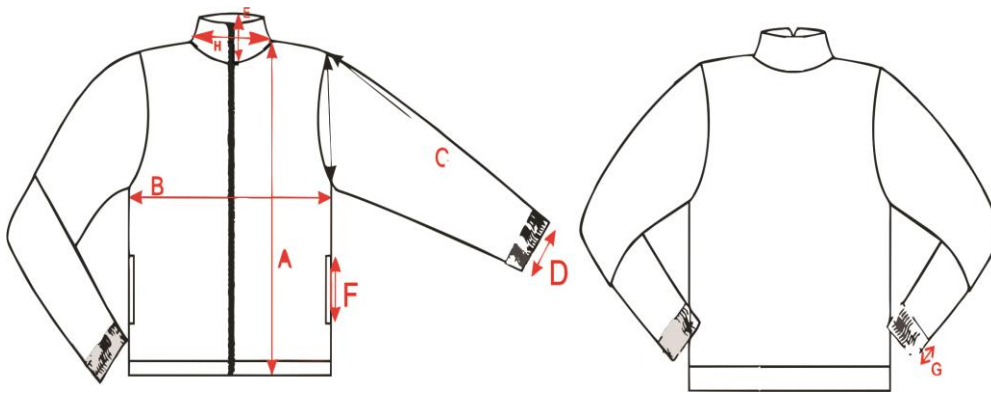

JAQUETA:

TABELA MEDIDA DA JAQUETA

| TAMANHOS | 00 | 01 | 02 | 04 | 06 | 08 | 10 | 12 | 14 | 16 | P | M | G | GG |
|------------------------------|----|-----|----|-----|----|----|----|----|-----|----|------|----|------|----|
| A=COMPRIMENTO TOTAL | 36 | 38 | 40 | 45 | 49 | 53 | 57 | 61 | 65 | 67 | 71 | 74 | 77 | 80 |
| B=LARGURA DO PEITO | 35 | 35 | 36 | 39 | 42 | 45 | 47 | 49 | 52 | 53 | 55 | 56 | 57 | 59 |
| C=COMPRIMENTO TOTAL DA MANGA | 34 | 35 | 36 | 42 | 48 | 54 | 58 | 62 | 66 | 70 | 74 | 78 | 80 | 82 |
| D=ABERTURA DO PUNHO DA MANGA | 5 | 5 | 6 | 6 | 8 | 8 | 8 | 9 | 9 | 9 | 10 | 10 | 10 | 10 |
| E=ALTURA DA GOLA | 5 | 5,5 | 6 | 6,5 | 7 | 7 | 8 | 9 | 9,5 | 10 | 10,5 | 11 | 11,5 | 12 |
| F=ABERTURA DO BOLSO | 9 | 9 | 10 | 10 | 10 | 13 | 13 | 13 | 14 | 14 | 16 | 16 | 16 | 16 |
| G=LARGURA DO PUNHO | 5 | 5 | 5 | 5 | 5 | 5 | 5 | 5 | 6 | 6 | 6 | 6 | 6 | 6 |
| H= ABERTURA DO DECOTE | 13 | 13 | 14 | 14 | 15 | 15 | 16 | 16 | 16 | 17 | 17 | 17 | 18 | 18 |

Tolerância de medidas de 0,5 cm para mais ou para menos.

3.2. Calça:

- Calça confeccionada em helanca 65% poliéster 35% algodão, gramatura 270g/m2, Para a helanca a tolerância de variação na gramatura de 5%(+/-). Na cor Azul Royal (Pantone 19-3864 TPX).
- Nas laterais deverá ter dois galões com 1,0cm de largura cada, com espaço de 0,5cm entre eles na cor branca, em helanca 100%poliéster, gramatura 140g/m2, tolerância de variação na gramatura de 5%(+/-).
- Na perna direita de quem veste deveser ser aplicado um bordado com o Brasão do Município de Céu Azul, com 7,0cm de base para todos os tamanhos.
- Nas laterais da calça devem ser costurados 2 bolsos embutidos pregados e pespontados em maquina reta 1 agulha na cor do corpo e com forro do mesmo tecido.
- Cintura da calça com elástico 4,0cm de largura, para todos os tamanhos pregado em máquina overloque e rebatido em máquina catraca de 4 agulhas em ponto corrente.
- Barra da calça deve ser feita com 2,0cm de largura em cobertura 2 agulhas bitola larga.
- A etiqueta de identificação deve ser de tecido branco, afixada em caráter permanente e indelével na parte interna de cada peça, no centro do gancho traseiro. Os caracteres tipográficos dos indicativos na cor preta devendo ser uniformes e informar a razão social, CNPJ, marca, composição do tecido, símbolos/instruções de lavagem, tamanho.
- **Manufatura:** fechamentos, laterais, gancho e entre pernas em overloque, bolsos com acabamento em máquina reta, todos com linha 100% poliéster, título 120 na cor do tecido.
- A peça deverá ser embalada individual em saco plástico transparente e posteriormente encaixotadas em caixas de papelão resistente ao transporte e armazenagem.
- **A peça confeccionada deve estar isenta de qualquer defeito que comprometa a sua apresentação.**

Conforme imagem ilustrativa abaixo:

Calça:

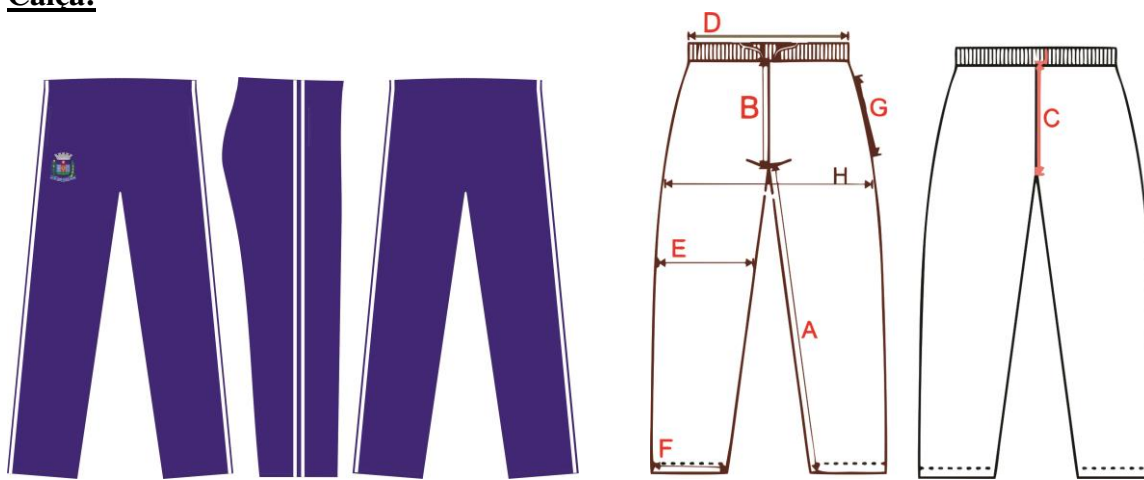

| TABELA MEDIDA DAS CALÇAS | | | | | | | | | | | | | | |
|--------------------------|----|------|----|----|----|----|----|----|----|----|----|----|----|----|
| TAMANHOS | 00 | 01 | 2 | 4 | 6 | 8 | 10 | 12 | 14 | 16 | P | M | G | GG |
| A=ENTRE PERNAS | 32 | 34 | 36 | 44 | 48 | 52 | 56 | 61 | 64 | 68 | 72 | 75 | 78 | 81 |
| B=GANCHO FRENTE | 19 | 19.5 | 20 | 21 | 22 | 23 | 24 | 25 | 26 | 27 | 30 | 32 | 34 | 36 |
| C=GANCHO COSTA | 24 | 24.5 | 25 | 26 | 27 | 28 | 28 | 30 | 31 | 32 | 36 | 38 | 40 | 42 |
| D=CINTURA C/ELASTICO | 19 | 20 | 20 | 22 | 24 | 26 | 28 | 30 | 32 | 34 | 36 | 38 | 40 | 42 |

| | | | | | | | | | | | | | | |
|---------------------|----|------|----|----|----|----|----|----|----|----|----|----|----|----|
| E=COXA | 21 | 21.5 | 23 | 24 | 25 | 26 | 27 | 28 | 29 | 30 | 33 | 34 | 35 | 36 |
| F=BARRA | 12 | 12 | 13 | 14 | 15 | 16 | 17 | 18 | 19 | 20 | 22 | 23 | 24 | 25 |
| G=ABERTURA DO BOLSO | 10 | 10 | 11 | 11 | 11 | 11 | 13 | 13 | 13 | 13 | 15 | 15 | 15 | 15 |
| H=QUADRIL | 36 | 36.5 | 37 | 39 | 41 | 43 | 45 | 47 | 49 | 51 | 55 | 57 | 59 | 61 |

Tolerância de medidas de 0,5 cm para mais ou para menos.

3.3. Saia longa:

- Saia confeccionada em helanca 65% poliéster 35% algodão, gramatura 270g/m², Para a helanca a tolerância de variação na gramatura de 5%(+/-). Na cor Azul Royal (Pantone 19-3864 TPX).
- A barra da saia deverá ter bainha de 2,0cm de largura costurado em máquina cobertura 2 agulhas bitola larga.
- A cintura da saia deverá ser com elástico 4,0cm de largura para todos os tamanhos pregados em máquina overloque e rebatido em máquina catraca 4 agulhas em ponto corrente.
- As laterais deverão ser costuradas em máquina overloque.
- Nas laterais deverá ter dois galões com 1,0cm de largura cada, com espaço de 0,5cm entre eles na cor branca, em helanca 100%poliéster, gramatura 140g/m², tolerância de variação na gramatura de 5%(+/-).
- Na saia lado direito de quem veste deverá ser aplicado um bordado com o Brasão do Município de Céu Azul, com 7cm de base para todos os tamanhos e altura proporcional. Localização: nos tamanhos 02 a 08 será a 5,0cm da cintura e 3,0cm da lateral e nos tamanhos 10 a GG a 10,0cm da cintura e 5,0cm da barra lateral.
- A etiqueta de identificação deve ser de tecido branco, afixada em caráter permanente e indelével centralizado no cós traseiro. Os caracteres tipográficos dos indicativos na cor preta devendo ser uniformes e informar a razão social, CNPJ, marca, composição do tecido, símbolos/instruções de lavagem, tamanho.
- **Manufatura:** fechamentos, laterais, gancho e entre pernas em overloque, bolsos com acabamento em máquina reta, todos com linha 100% poliéster, título 120 na cor do tecido.
- A peça deverá ser embalada individual em saco plástico transparente e posteriormente encaixotadas em caixas de papelão resistente ao transporte e armazenagem.

A peça confeccionada deve estar isenta de qualquer defeito que comprometa a sua apresentação.

Conforme imagem ilustrativa abaixo:

SAIA LONGA:



**TABELA DE MEDIDA DAS SAIAS**

| TAMANHOS | 02 | 04 | 06 | 08 | 10 | 12 | 14 | 16 | P | M | G | GG |
|---------------|----|----|----|----|----|----|----|----|----|----|----|----|
| A=CINTURA | 22 | 23 | 24 | 25 | 26 | 28 | 30 | 32 | 33 | 34 | 35 | 36 |
| B=QUADRIL | 30 | 31 | 32 | 33 | 35 | 37 | 39 | 41 | 47 | 49 | 51 | 53 |
| C=BARRA | 34 | 36 | 38 | 40 | 42 | 44 | 46 | 48 | 50 | 52 | 54 | 56 |
| D=COMPRIMENTO | 30 | 34 | 37 | 40 | 44 | 47 | 49 | 52 | 54 | 56 | 58 | 60 |

Tolerância de medidas de 0,5 cm para mais ou para menos.

3.4. Camiseta Manga Curta :

- Camiseta manga curta, com manga ragla gola “V” confeccionada em malha PV na composição 67%poliéster 33%viscose em fio 30/1 com gramatura de 160g/m2 na cor branca. A tolerância para gramatura e de 5%(+/-).

- As mangas das camisetas deverão ser da mesma malha do corpo PV 67%poliéster 33%viscose em fio 30/1 com gramatura de 160g/m2 na cor azul royal pantone (193864-TPX).

- Junto a manga deverá ser posto um galão 1,2cm pronto em malha PV na composição 67%poliéster 33%viscose em fio 30/1 com gramatura de 160g/m2 na cor azul royal pantone (193864-TPX). Rente ao recorte da manga conforme desenho anexo.

- A gola deverá ser em modelo V com 2,0cm pronta em ribana PV 1x1 na composição 65%poliéster 32%viscose e 3% elastano, com 2cm pronta costurada em maquina overloque na cor Azul Royal pantone (193864-TPX).

- As laterais das mangas deverão ser costuradas em máquina overloque. A barra da camiseta deveser costurada em máquina galoneira 2 agulhas largas 2,0cm pronta.

- A etiqueta de identificação deve ser de tecido branco, afixada em caráter permanente e indelével na parte traseira da gola. Os caracteres tipográficos dos indicativos na cor preta devendo ser uniformes e informar a razão social, CNPJ, marca, composição do tecido, símbolos/instruções de lavagem, tamanho.

- Na lateral esquerdo do peito deveser aplicado bordado com o Brasão da Prefeitura de Cêú Azul conforme item logotipia. A logo deverá ter 7,0cm de base para todos os tamanhos. Localização: logo deve ser centralizado com o ponto mais alto do ombro e centralizado com o final da cava.

- Nas costas deveser aplicado serigrafia com a escrita “CÊU AZUL” (conforme desenho). Localização centralizado com a cava e altura a 7 cm da costura da gola, com 24 cm de base para os tamanhos 0 ao 10,e de 32 cm para os tamanhos 12 ao GG.

- **Manufatura:** fechamentos, laterais, mangas e ombros em overloque, com linha 100% poliéster, título 120 na cor do tecido.

- A peça deverá ser embalada individual em saco plástico transparente e posteriormente em encaixotadas em caixas de papelão resistente ao transporte e armazenagem.

A peça confeccionada deve estar isenta de qualquer defeito que comprometa a sua apresentação.

Conforme imagem ilustrativa abaixo:

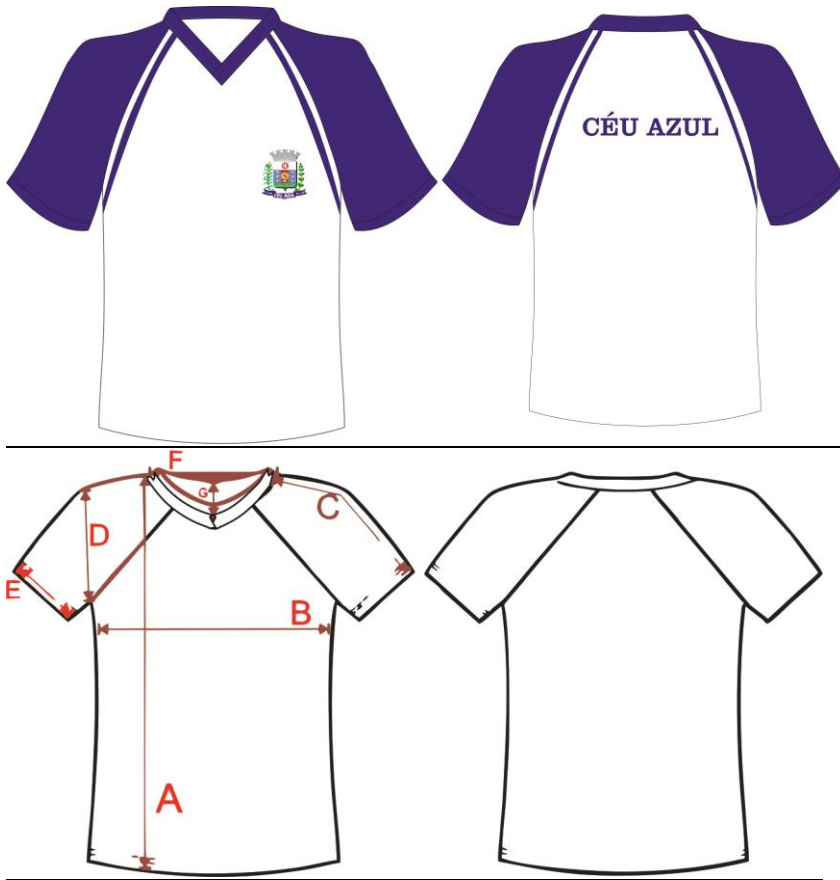
Camiseta Manga Curta:

| TAMANHOS | TABELA DE MEDIDA DAS CAMISETAS | | | | | | | | | | | | | |
|-----------------------|--------------------------------|----|----|----|----|----|----|----|----|----|----|----|----|----|
| | 0 | 1 | 2 | 4 | 6 | 8 | 10 | 12 | 14 | 16 | P | M | G | GG |
| A =COMPRIMENTO | 37 | 40 | 43 | 46 | 49 | 52 | 55 | 58 | 61 | 64 | 68 | 70 | 72 | 74 |
| B=TORAX | 28 | 31 | 33 | 35 | 37 | 39 | 41 | 43 | 45 | 47 | 49 | 52 | 55 | 58 |
| C =COMPRIMENTO MANGA | 16 | 18 | 18 | 20 | 21 | 22 | 23 | 24 | 25 | 26 | 28 | 29 | 30 | 31 |
| D= CAVA RETA | 12 | 12 | 15 | 16 | 16 | 18 | 19 | 20 | 22 | 23 | 25 | 26 | 28 | 29 |
| E=ABERTURA MANGA | 8 | 9 | 9 | 10 | 11 | 12 | 13 | 14 | 15 | 16 | 16 | 17 | 18 | 19 |
| F= ABERTURA DECOTE | 13 | 13 | 16 | 16 | 16 | 16 | 17 | 17 | 17 | 17 | 18 | 18 | 18 | 18 |
| G=PROFUNDIDADE DECOTE | 9 | 10 | 11 | 11 | 11 | 11 | 12 | 12 | 12 | 12 | 13 | 13 | 13 | 13 |

Tolerância de medidas de 0,5 cm para mais ou para menos.

3.5. Camiseta Manga Longa:

- Camiseta manga longa, com manga raglan gola “V” confeccionada em malha PV na composição 67%poliéster 33%viscose em fio 30/1 com gramatura de 160g/m² na cor branca. A tolerância para gramatura e de 5%(+/-).
- As mangas das camisetas deverão ser da mesma malha do corpo PV 67%poliéster 33%viscose em fio 30/1 com gramatura de 160g/m² na cor azul royal pantone (193864-TPX).

- Junto a manga deverá ser posto um galão 1,2cm pronto em malha PV na composição 67%poliéster 33%viscose em fio 30/1 com gramatura de 160g/m2 na cor azul royal pantone (193864-TPX). Rente ao recorte da manga conforme desenho anexo.
- A gola deverá ser em modelo V com 2,0cm pronta em ribana PV 1x1 na composição 65%poliéster 32%viscose e 3% elastano, com 2cm pronta costurada em maquina overloque na cor Azul Royal pantone (193864-TPX).
- As laterais das mangas deverão ser costuradas em máquina overloque.
- A etiqueta de identificação deve ser de tecido branco, afixada em caráter permanente e indelével na parte traseira da gola. Os caracteres tipográficos dos indicativos na cor preta devendo ser uniformes e informar a razão social, CNPJ, marca, composição do tecido, símbolos/instruções de lavagem, tamanho.
- Na lateral esquerdo do peito devera ser aplicado bordado com o Brasão da Prefeitura de Céu Azul conforme item logotipia. A logo deverá ter 7,0cm de base para todos os tamanhos. Localização: logo deve ser centralizado com o ponto mais alto do ombro e centralizado com o final da cava.
- Nas costas devera ser aplicado serigrafia com a escrita “CÉU AZUL” (conforme desenho). Localização centralizado com a cava e altura a 7 cm da costura da gola, com 24 cm de base para os tamanhos 0 ao 10,e de 32 cm para os tamanhos 12 ao GG.
- **Manufatura:** fechamentos, laterais, mangas e ombros em overloque, com linha 100% poliéster, título 120 na cor do tecido.
- A peça deverá ser embalada individual em saco plástico transparente e posteriormente em encaixotadas em caixas de papelão resistente ao transporte e armazenagem.

A peça confeccionada deve estar isenta de qualquer defeito que comprometa a sua apresentação.

Conforme imagem ilustrativa abaixo:

Camiseta Manga Longa:



| TAMANHOS | TABELA CAMISETA MANGA LONGA | | | | | | | | | | | | | |
|---------------------------|-----------------------------|----|----|----|----|----|----|----|----|----|----|----|----|----|
| | 0 | 1 | 2 | 4 | 6 | 8 | 10 | 12 | 14 | 16 | P | M | G | GG |
| A=TORAX | 30 | 31 | 33 | 35 | 37 | 39 | 41 | 43 | 45 | 47 | 49 | 52 | 55 | 58 |
| B=COMPRIMENTO | 36 | 39 | 43 | 46 | 49 | 52 | 55 | 58 | 61 | 64 | 68 | 70 | 72 | 74 |
| C=COMP. MANGA C/ PUNHO | 35 | 36 | 36 | 41 | 43 | 46 | 50 | 52 | 54 | 60 | 64 | 68 | 72 | 76 |
| D=ABERTURA DECOTE | 14 | 14 | 15 | 15 | 16 | 16 | 16 | 17 | 17 | 17 | 17 | 17 | 17 | 18 |

3.6. Bermuda – Modelo Masculino:

- Bermuda confeccionada em helanca 65% poliéster 35% algodão, gramatura 270g/m², Para a helanca a tolerância de variação na gramatura de 5%(+/-). Na cor Azul Royal (Pantone 19-3864 TPX).
- Nas laterais deverá ter dois galões com 1,0cm de largura cada, com espaço de 0,5cm entre eles na cor branca, em helanca 100%poliéster, gramatura 140g/m², tolerância de variação na gramatura de 5%(+/-).
- Na perna direita de quem veste devera ser aplicado um bordado com o Brasão do Município de Cêu Azul, com 7,0cm de base para todos os tamanhos.
- Nas laterais da bermuda devem ser costurados 2 bolsos embutidos pregados e pespontados em maquina reta 1 agulha na cor do corpo e com forro do mesmo tecido.
- Cintura da bermuda com elástico 4,0cm de largura, para todos os tamanhos pregado em máquina overloque e rebatido em máquina catraca de 4 agulhas em ponto corrente.
- Barra da bermuda deve ser feita com 2,0cm de largura em cobertura 2 agulhas bitola larga.
- A etiqueta de identificação deve ser de tecido branco, afixada em caráter permanente e indelével na parte interna de cada peça, no centro do gancho traseiro. Os caracteres tipográficos dos indicativos na cor preta devendo ser uniformes e informar a razão social, CNPJ, marca, composição do tecido, símbolos/instruções de lavagem, tamanho.
- **Manufatura:** fechamentos, laterais, gancho e entre pernas em overloque, barra em maquina de cobertura e bolsos com acabamento em máquina reta, todos com linha 100% poliéster, título 120 na cor do tecido.
- A peça deverá ser embalada individual em saco plástico transparente e posteriormente encaixotadas em caixas de papelão resistente ao transporte e armazenagem.
- **A peça confeccionada deve estar isenta de qualquer defeito que comprometa a sua apresentação.**

Conforme imagem ilustrativa abaixo:

BERMUDA:



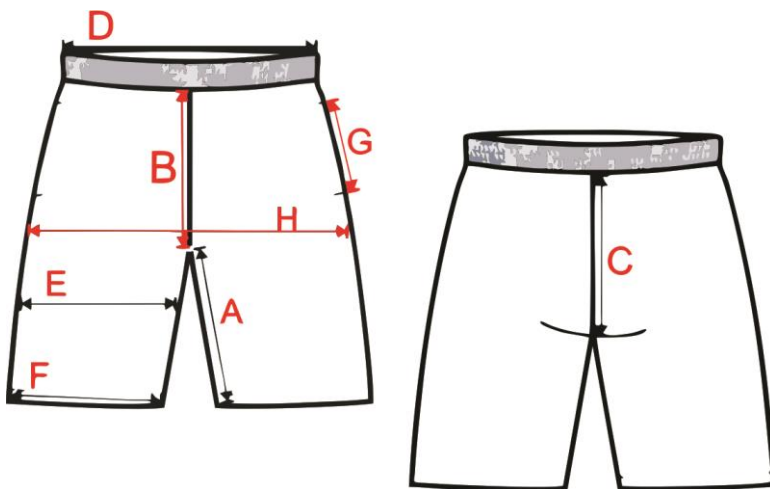

| TAMANHOS | TABELA DE MEDIDA BERMUDA | | | | | | | | | | | | |
|--------------------|--------------------------|----|----|----|----|----|----|----|----|----|----|----|----|
| | 0 | 2 | 4 | 6 | 8 | 10 | 12 | 14 | 16 | P | M | G | GG |
| GANCHO FRENTE | 18 | 20 | 21 | 22 | 23 | 24 | 25 | 26 | 27 | 30 | 32 | 34 | 36 |
| GANCHO COSTA | 23 | 25 | 26 | 27 | 28 | 29 | 30 | 31 | 32 | 36 | 38 | 40 | 42 |
| CINTURA C/ELASTICO | 18 | 20 | 22 | 24 | 26 | 28 | 30 | 32 | 34 | 36 | 38 | 40 | 42 |
| COXA | 21 | 23 | 24 | 25 | 26 | 27 | 28 | 29 | 30 | 33 | 34 | 35 | 36 |
| ENTRE PERNAS | 15 | 15 | 17 | 19 | 20 | 21 | 22 | 23 | 24 | 25 | 27 | 29 | 30 |
| QUADRIL | 35 | 37 | 39 | 41 | 43 | 45 | 47 | 49 | 51 | 55 | 57 | 59 | 61 |
| BARRA | 15 | 17 | 18 | 19 | 20 | 21 | 22 | 23 | 24 | 26 | 27 | 28 | 29 |
| ABERTURA DO BOLSO | 10 | 11 | 11 | 11 | 11 | 13 | 13 | 13 | 13 | 15 | 15 | 15 | 15 |

3.7. Shorts Saia:

- Short saia confeccionada em helanca 65% poliéster 35% algodão, gramatura 270g/m², Para a helanca a tolerância de variação na gramatura de 5%(+/-). Na cor Azul Royal (Pantone 19-3864 TPX).

- Na frente da saia deverá ser costurado saia sobreposta com acabamento em vivo de 1,0cm de largura, na cor branca, em helanca 100%poliéster, gramatura 140g/m², tolerância de variação na gramatura de 5%(+/-). Acompanhando as laterais da frente conforme desenho.

A cintura na parte traseira deverá ser com elástico 4,0cm de largura para todos os tamanhos pregados em máquina overloque e rebatido em máquina catraca 4 agulhas em ponto corrente, na frente cós com 4 cm de largura duplo.

- Barra da bermuda deve ser feita com 2,0cm de largura em cobertura 2 agulhas bitola larga.

- Na sobre saia no lado direito de quem veste deveser aplicado um bordado com o Brasão do Município de Céu Azul, com 7cm de base para todos os tamanhos e altura proporcional. Localização: nos tamanhos 02 a 08 será a 5,0cm da barra e 3,0cm da lateral e nos tamanhos 10 a GG a 5,0cm da barra e 5,0cm da barra lateral

- A etiqueta de identificação deve ser de tecido branco, afixada em caráter permanente e indelével no cós traseiro centralizada. Os caracteres tipográficos dos indicativos na cor preta devendo ser uniformes e informar a razão social, CNPJ, marca, composição do tecido, símbolos/instruções de lavagem, tamanho.

- **Manufatura:** fechamentos, laterais, gancho e entre pernas em overloque, barra em maquina de cobertura e bolsos com acabamento em máquina reta, todos com linha 100% poliéster, título 120 na cor do tecido

A peça deverá ser embalada individual em saco plástico transparente e posteriormente encaixotadas em caixas de papelão resistente ao transporte e armazenagem.

A peça confeccionada deve estar isenta de qualquer defeito que comprometa a sua apresentação.

Conforme imagem ilustrativa abaixo:

SHORT SAIA:



TABELA DE MEDIDAS SHORT SAIA:

| TAMANHOS | TABELA DE MEDIDA SHORT SAIA | | | | | | | | | | | |
|--------------------|-----------------------------|----|----|----|----|----|----|----|----|----|----|----|
| | 2 | 4 | 6 | 8 | 10 | 12 | 14 | 16 | P | M | G | GG |
| GANCHO FRENTE | 18 | 19 | 20 | 21 | 22 | 23 | 24 | 25 | 26 | 27 | 28 | 29 |
| GANCHO COSTA | 23 | 24 | 25 | 26 | 27 | 28 | 29 | 30 | 31 | 32 | 33 | 34 |
| CINTURA C/ELASTICO | 20 | 22 | 24 | 26 | 28 | 30 | 32 | 34 | 36 | 38 | 40 | 42 |
| COXA | 23 | 24 | 25 | 26 | 27 | 28 | 29 | 30 | 33 | 34 | 35 | 36 |
| ENTRE PERNAS | 8 | 10 | 10 | 12 | 12 | 13 | 13 | 14 | 15 | 17 | 18 | 18 |
| QUADRIL | 33 | 35 | 37 | 39 | 41 | 43 | 45 | 47 | 49 | 51 | 54 | 57 |
| BARRA | 19 | 20 | 21 | 22 | 23 | 24 | 25 | 26 | 27 | 28 | 29 | 30 |

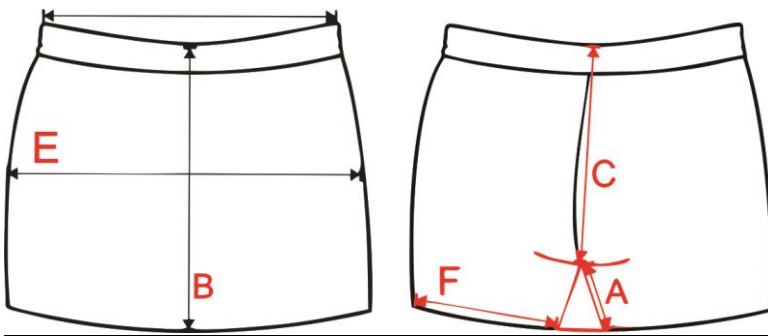

4 – VISTORIA TÉCNICA DO TECIDO

4.1 – As empresas interessadas em participar do processo licitatório **poderão realizar vistoria técnica para verificar os tecidos**, a qual ficará aberta a partir da publicação do presente ato convocatório até às **17 horas do dia 24 de julho de 2023**, tendo por local o Departamento e Educação, localizado na Rua Professor Daniel Muraro, nº 1050, Centro, Céu Azul - PR, de segunda a sexta-feira, no horário das 8h30 às 12h e das 13h30 às 17h. Por ocasião da vistoria, os interessados terão acesso as amostras dos tecidos a serem aplicados na confecção dos uniformes para averiguação e análise da qualidade, bem como esclarecer dúvidas que possam existir em relação às especificações e detalhes técnicos conforme solicitado no Anexo I e do Edital.

4.2 – A vistoria técnica do tecido é opcional, não será exigida como condição de habilitação, no entanto não serão aceitas alegações posteriores. Assim não cabe alegações de desconhecimento por parte dos licitantes tanto dos que fizeram a vistoria quanto das licitantes que abriram mão da vistoria técnica do tecido.

5 - DA APRESENTAÇÃO DA AMOSTRA E COMPROVAÇÃO DA QUALIDADE DO PRODUTO

5.1 – Entrega da Amostra:

5.1.1) A empresa classificada em primeiro lugar, após a etapa de lances do lote e verificação da existência do benefício da Lei Complementar 123/06, durante a fase de aceitação da proposta e antes da verificação da habilitação, deverá entregar **no prazo de 15 (quinze) dias corridos**, após solicitado pelo pregoeiro, amostra dos produtos, compreendendo:

- **para todos os itens (jaqueta, camiseta manga curta, camiseta manga longa, calça, bermuda, shorts saia e saia longa) – uma peça tamanho 8 e uma peça tamanho G. Totalizando 14 (quatorze) peças a serem apresentadas para amostra. As peças das amostras deverão ser apresentadas atendendo as especificações deste edital, em especial suas características e tipo de tecido. Não será aceito amostra em tecidos diferentes dos especificados ou amostras que não estejam confeccionadas conforme especificações;**

5.1.1.1) O referido prazo poderá ser prorrogado por no máximo igual período, mediante solicitação da empresa classificada, solicitado formalmente e devidamente justificado.

5.1.2) A amostra entregue deverá ser identificada com etiqueta com nome do licitante, CNPJ e marca, identificação do lote e item da licitação, especificação da amostra apresentada e tamanho das mesmas e ainda cada peça deverá estar carimbada e assinada pelo representante legal da licitante.

5.1.3) A licitante que não entregar a amostra solicitada, ou deixar de apresentar qualquer um dos itens, ou apresentá-la de modo que não atenda as Especificações e Detalhes Técnicos descritas neste ANEXO ou do edital será desclassificada no processo deste pregão.

5.1.4) Ocorrendo a reprovação da amostra e conseqüente desclassificação da primeira colocada, o Pregoeiro solicitará a amostra da próxima classificada.

5.2 – Avaliação da Amostra:

5.2.1) A análise das amostras será feita por integrantes do **Comitê Municipal de Acompanhamento para Execução do Programa Municipal de distribuição gratuita de uniformes para alunos da Rede Pública Municipal de Ensino**, designados pelo Decreto nº 6.536/2022, de 08 de março de





2022, a qual verificará detalhadamente todos os aspectos das amostras verificando se as mesmas atendem às descrições exigidas nas Especificações e Detalhes Técnicos deste Anexo e do edital. A Comissão poderá solicitar apoio de técnicos, que possuam conhecimento nos produtos, para auxiliar na análise técnica das amostras, ou ainda solicitar a análise laboratorial para a constatação do perfeito atendimento às especificações e detalhes técnicos dos produtos. Caso a Comissão opte por solicitar o apoio de pessoa técnica, a capacidade técnica deverá ser comprovada e anexada ao relatório de julgamento, mediante a apresentação de Certificado de Formação ou Currículo com comprovação experiência.

5.2.2) A comissão designada analisará as amostras detalhadamente e posteriormente emitirá relatório informando se a amostra apresentada foi aprovada ou reprovada. No caso da amostra ser reprovada deverá constar no relatório os pontos em desconformidade e a justificativa da reprovação da amostra. Não serão aceito substituições de peças de amostra e a desconformidade de uma peça da amostra implicará na desclassificação da proposta em todo o lote.

Serão rejeitados os produtos, cujas amostras:

- a) que não atendam as especificações e detalhes técnicos do produto solicitado no edital e seus anexos;
- b) apresentem defeitos de funcionamento, avarias, costuras tortas, repuxadas, e outras falhas que comprometam a qualidade e a estética dos uniformes;
- c) apresentem marca/modelo diferente do cotado na proposta;

5.2.3) O relatório de avaliação da amostra será entregue ao Pregoeiro, e comunicado a todos os participantes.

5.2.4) Estando a amostra apresentada aprovada o Pregoeiro passa a fase seguinte da licitação, mediante abertura de prazo recursal e adjudicação da licitação. Caso a amostra apresentada for reprovada o Pregoeiro convocará a segunda coloca para realizar a apresentação da sua amostragem.

5.2.5) O proponente que participar da presente licitação tem total conhecimento que a amostra apresentada, poderá sofrer desgaste e avarias durante a análise de sua qualidade, não sendo aceito qualquer alegação de indenização do produto, sendo que o custo da amostra será de inteira responsabilidade do proponente;

5.2.6) A amostra apresentada pela empresa vencedora será retida pela Administração Municipal para comparação do produto cotado e amostra apresentada, com o produto que futuramente será entregue. Qualquer produto que vier a ser entregue que apresente características, detalhes e desempenho inferior a amostra apresentada e aceita na licitação, deverá ser imediatamente substituído pelo fornecedor sob pena de aplicação de penalidade;

5.2.7) Caso tenha amostra reprovada ou rejeitada a mesma somente será devolvida após transcorrido as fazes recursais.

6 – DA FORMA DE ENTREGA, DO PRAZO DE ENTREGA E LOCAL DE ENTREGA:

6.1) Da Forma de entrega

- a) A peça deverá ser embalada individualmente, em saco plástico transparente, de forma que seja fácil sua identificação e seu tamanho.
- b) **Os itens deverão vir separados por peça: - calças; - jaquetas; - camisetas manga curta; - camisetas manga longa; - bermudas; - shorts saia, - saias longas, em lotes separados por tamanho, e nas medidas solicitadas;**





6.2) Do Prazo de Entrega:

a) O prazo de entrega deverá obedecer ao seguinte:

- pedido com até 3.000 peças: prazo de entrega até 30 dias, após recebimento do pedido;
- pedido com mais de 3.000 peças: prazo de entrega até 60 dias, após recebimento do pedido;

b) O não cumprimento dos prazos de entregas estabelecidos implicará na aplicação de penalidades previstas no edital.

6.3) Do Local de Entrega:

a) Os produtos deverão ser entregues na Sede da Secretaria da Educação ou local por ela indicado, localizado no Município de Céu Azul – PR.

b) Todas as despesas de frete, carga e descarga serão por conta da empresa fornecedora, devendo estar previsto nos custos proposta de preços.

6.4) Considerando que a presente licitação trata de um registro de preços a Administração não possui obrigatoriedade de retirar todas as quantidades estimadas. A licitante vencedora deverá estar apta a produzir e fornecer os uniformes nas quantidades solicitadas durante a vigência da Ata de Registro de Preços que é de 12 (doze) meses, devendo neste período manter os preços ofertados na licitação.

6.5) A Secretaria da Educação estima que a maior parcela dos uniformes será solicitada **no mês de SETEMBRO de 2023**, devendo assim a licitante possuir estrutura para prontamente atender aos pedidos encaminhados, dentro dos prazos estabelecidos.

7 – DO RECEBIMENTO

7.1) Da Forma de Recebimento dos Produtos

a) Os uniformes serão recebidos pela Secretaria Municipal da Educação e atestada pelo Comitê Municipal de Acompanhamento para Execução do Programa Municipal de distribuição gratuita de uniformes para alunos da Rede Pública Municipal de Ensino. O produto será considerado recebido após a verificação da quantidade, qualidade, marcas, tamanhos solicitados, e outros que a Secretaria da Educação achar conveniente.

b) Todo produto que apresente má qualidade ou defeitos de fabricação, marca diferente da apresentada na licitação, características diferentes das estabelecidas no edital deverá ser imediatamente substituído pelo fornecedor.

c) Se no ato do recebimento for constatado que a quantidade entregue é menor que a constante na nota fiscal deverá ser imediatamente complementada.

d) Após o recebimento a Secretaria de Educação poderá, aleatoriamente, coletar até cinco amostras de cada item de uniforme (roupas) destinadas à realização de laudos laboratoriais, para certificar a qualidade dos produtos e sua equivalência em relação às especificações do edital. A empresa fornecedora será notificada para acompanhar, querendo, a coleta das amostras.

8 – DA GARANTIA

8.1) Da Garantia dos Produtos Fornecidos

a) A empresa fornecedora deverá oferecer garantia de no mínimo 3 (três) meses a partir da entrega do produto, contra defeitos de fabricação;

b) Os defeitos de fabricação, quando constatados, serão comunicados ao fornecedor, o qual às suas custas deverá efetuar o reparo ou substituição do produto.





9 – DOS RECURSOS ORÇAMENTÁRIOS

Os recursos orçamentários despendidos para a contratação dos produtos, serão originários das Despesas:

Abaixo, relacionamos as despesas e fontes a serem utilizadas:

- Ensino Fundamental - Despesa 7455 - 2000 - Livres - Superavit
- Pré Escola - Despesa 7456 - 2000 - Livres - Superavit
- CEMEI's - Despesa 7457 - 2000- Livres - Superavit

10. PEDIDO DE DESCLASSIFICAÇÃO E CANCELAMENTO DE ITENS

Após a **SESSÃO DE DISPUTA DE LANCES DURANTE A FASE DE ACEITAÇÃO/HABILITAÇÃO NÃO SERÁ ACEITO PEDIDO DE DESCLASSIFICAÇÃO DE LICITANTE** aduzindo em defesa causas, razões ou circunstância que visivelmente só ocorreram por responsabilidade objetiva do licitante.



**ANEXO 02****EDITAL DE LICITAÇÃO: PREGÃO Nº 52/2023 – M.C.A. – Forma Eletrônica**

OBS. A licitante detentora da menor proposta deverá, no prazo de 60 (sessenta) minutos, após notificação do pregoeiro através do sistema do portal, deverá anexar a proposta ajustada no valor do lance, no sistema no campo “DOCUMENTOS COMPLEMENTARES PÓS DISPUTA”

MODELO DE PROPOSTA COMERCIAL PARA LICITANTE VENCEDOR**(Razão Social, CNPJ, telefone, endereço, e-mail)**

A Prefeitura Municipal de Céu Azul – PR
Departamento de Licitações e Contratos
Pregão Eletrônico nº ____/____.

Apresentamos e submetemos a apreciação de Vossa Senhoria, nossa proposta de preços do Pregão Eletrônico, em epígrafe.

1. PROPOSTA (READEQUADA AO LANCE VENCEDOR)

| <i>Nº Lote</i> | <i>Nº Item</i> | <i>Qtde Estim</i> | <i>Uni.</i> | <i>Descrição do produto</i> | <i>Marca / modelo</i> | <i>Preço Unitário</i> | <i>Preço Total do Item</i> |
|----------------|----------------|-------------------|-------------|-----------------------------|-----------------------|-----------------------|----------------------------|
| | | | | | | | |
| | | | | | | | |

PROPOSTA: R\$ valor (valor por extenso)

VALIDADE DA PROPOSTA: ____ DIAS

- Os valores dos impostos já deverão estar computados no valor do produto destacados;
- O prazo de validade da proposta que não poderá ser inferior a 60 (sessenta) dias, contados da abertura das propostas virtuais;
- Especificação e marca completa do produto oferecido com informações técnicas que possibilitem a sua completa avaliação, totalmente conforme descrito no ANEXO 01, deste Edital e;
- Data e assinatura do Representante Legal da proponente.

2. IDENTIFICAÇÃO DA EMPRESA:**2.1. DADOS PARA ASSINATURA DO CONTRATO**

Nome da Empresa:
CNPJ e Inscrição Estadual:
Representante e Cargo:
Carteira de Identidade e CPF:
E-mail:
Telefone:
Agência e nº da conta Bancária:

2.2. DADOS PARA ENVIO DAS ORDENS DE COMPRA/EMPENHOS.

Responsável:
Carteira de Identidade e CPF:
E-mail:





MUNICÍPIO DE CÉU AZUL

Estado do Paraná

Av. Nilo Umb. Deitos, 1426–Centro– CEP 85840-000 – Fone: (45) 3121-1023, 3121-1025, 3121-1026, 3121-1028

CNPJ 76.206.473/0001-01 – e-mail: licitacao@ceuazul.pr.gov.br

Telefone:

Declaramos que em nossos preços estão inclusos todos os custos diretos e indiretos para a perfeita entrega/execução do objeto licitado.

Local, ___ de _____ de _____.

Carimbo de CNPJ Assinatura do Responsável Legal





ANEXO 03

EDITAL DE LICITAÇÃO: PREGÃO Nº 52/2023 – M.C.A. – Forma Eletrônica

EXIGÊNCIAS PARA HABILITAÇÃO (E MODELOS)

1. ENVIO DOS DOCUMENTOS

1.1. Toda a documentação para fins de habilitação deverá ser anexada ao sistema até a data e horário previstos para início da sessão, conforme item 1.3 deste edital, e Decreto nº 10.024 de 20 de setembro de 2019, caso não seja anexada a documentação a empresa será desclassificada, de modo que somente será verificada pelo pregoeiro a documentação daqueles licitantes declarados detentores de melhor oferta após a fase de disputa por lances.

1.2. A licitante detentora da menor proposta deverá, no prazo de 60 (sessenta) minutos, após notificação do pregoeiro através do sistema do portal, deverá anexar a proposta ajustada no valor do lance, no sistema no campo “DOCUMENTOS COMPLEMENTARES PÓS DISPUTA”

2. DOCUMENTOS DE HABILITAÇÃO

2.1. Documentos relativos à habilitação jurídica:

2.1.1. Registro empresarial, no caso de empresário individual; ou

2.1.2. Ato constitutivo, estatuto ou contrato social e suas alterações, devidamente registrados, em se tratando de sociedades empresárias ou empresa individual de responsabilidade limitada – EIRELI, e, no caso de sociedades por ações, acompanhado de documentos de eleição de seus administradores; Os documentos deverão estar acompanhados de todas as alterações ou da respectiva consolidação.

2.1.3. Inscrição no Cadastro Nacional de Pessoa Jurídica (**Cartão de CNPJ**);

2.2. Documentos relativos à regularidade fiscal e trabalhista:

2.2.1. Comprovante de regularidade para com a Fazenda Federal mediante: apresentação de **Certidão Negativa ou positiva com efeitos de negativa** relacionada a **Débitos de Tributos Federais e a Dívida Ativa da União e com abrangência as contribuições sociais previstas nas alíneas ‘a’ a ‘d’ do parágrafo único do art. 11 da lei 8.212/9**

2.2.2. Comprovante de regularidade para com a Fazenda Estadual, da sede da empresa, mediante apresentação de Certidão Negativa de Débitos ou positiva com efeitos de negativa de Tributos Estaduais;

2.2.3. Comprovante de regularidade para com a fazenda municipal, mediante apresentação de Certidão Negativa ou positiva com efeitos de negativa de Tributos Municipais;

2.2.4. Comprovante de regularidade ao Fundo de Garantia por Tempo de Serviço (FGTS) – CRF;

2.2.5. Certidão Negativa de Débitos Trabalhistas ou positiva com efeitos de negativa (em conformidade com a Lei 12.440 de 7 de julho de 2013.);

2.3. Documentação complementar - Declarações:

2.3.1. Declaração Conjunta, conforme **modelo 1** em anexo;

2.3.2. Declaração de Microempresa (ME) ou Empresa de Pequeno Porte (EPP), **modelo 2** em anexo, quando se enquadrar, e para ter os benefícios previstos em Lei e no Edital;

2.4. Documentos relativos à qualificação econômica-financeira:

2.4.1. Certidão negativa de falência ou concordata expedida pelo distribuidor da sede da pessoa jurídica. (não será aceita negativa com data de emissão superior a 90 (noventa) dias);



2.5. Documentos relativos à qualificação técnica:

2.5.1 – A comprovação de aptidão da proponente, mediante apresentação de **atestado(s)** fornecido(s) por pessoas jurídicas de direito público ou privado, de desempenho de atividades pertinentes e compatíveis com o objeto da presente licitação (fornecimento de uniformes). O(s) Atestado(s) deverá(ão) ser apresentado(s) em papel timbrado, carimbado, e deverá(ão) conter obrigatoriamente as seguintes informações: razão social, número de inscrição no Cadastro Nacional de Pessoas Jurídicas (CNPJ) e endereço da pessoa jurídica expedidora; nome, função e telefone do responsável pela assinatura; **descrição dos produtos entregues com respectivas quantidades. Deverá ser apresentado atestado de fornecimento de no mínimo 4.000 peças, sendo admitida a soma de diversos atestados para atender a quantidade de peças;** No caso de atestados emitidos por empresa da iniciativa privada, não serão considerados válidos aqueles emitidos por empresas pertencentes ao mesmo grupo empresarial da licitante. Serão consideradas como pertencentes ao mesmo grupo empresarial as empresas controladas ou controladoras da empresa licitante, e ainda as que tenham pelo menos uma pessoa física ou jurídica como sócia em comum. O Município reserva-se o direito de realizar diligências, a qualquer momento, com o objetivo de verificar se o(s) atestado(s) é (são) adequado(s) e atendem às exigências contidas neste Edital, podendo exigir apresentação de documentação complementar referente à entrega do objeto licitado relativas aos atestados apresentados, como contratos firmados ou notas de faturas do produto.

2.6. Os documentos necessários à habilitação deverão ser inseridos no campo específico no portal da licitação, apresentados de forma que possibilite sua autenticidade através de consulta nos sites emitentes, as declarações e propostas assinados preferencialmente de forma eletrônica através de certificado digital, sendo considerados autênticos os documentos inseridos pelo licitante no portal. Ficando assegurado ao pregoeiro e equipe de apoio a solicitação de documentações originais e/ou complementação de informações para a constatação da autenticidade dos documentos apresentados, através do procedimento de diligência para a verificação e constatação da autenticidade de documentos;

2.7. Os documentos deverão ser entregues, na forma prevista em lei, e quando não houver regulamentação específica, deverão sempre ser apresentados em nome da licitante e com o número do CNPJ ou CPF, se pessoa física; Em nome da matriz, se o licitante for a matriz; Em nome da filial, se o licitante for a filial, exceto aqueles documentos que, pela própria natureza, forem emitidos somente em nome da matriz;

2.8. As empresas deverão apresentar os documentos de habilitação, dentro do prazo de validade, quando não estiver impresso o prazo de validade no documento o mesmo será aceito desde que sua emissão não seja superior a 90 (noventa) dias;

2.9. Conforme prevê a Lei Complementar nº. 123/2006 e alterações. As microempresas e empresas de pequeno porte, por ocasião da participação em certames licitatórios, deverão apresentar toda a documentação exigida para efeito de comprovação de regularidade fiscal, mesmo que esta apresente alguma restrição. Havendo alguma restrição na comprovação da regularidade fiscal, será assegurado, as mesmas, o prazo de 05 (cinco) dias úteis, prorrogáveis por igual período, cujo termo inicial corresponderá ao momento em que o proponente for declarado o vencedor do certame, para a regularização da documentação, pagamento ou parcelamento do débito, e emissão de eventuais certidões negativas ou positivas com efeito de certidão negativa. A não-regularização da documentação no prazo legal implicará na inabilitação da empresa, sem prejuízo de aplicação de sanções.





Modelo 1

DECLARAÇÃO CONJUNTA

A Prefeitura Municipal de Céu Azul
Pregão Eletrônico nº ____/____

A empresa _____, inscrita no CNPJ nº _____, por intermédio de seu representante legal o (a) Sr(a) _____, portador(a) do RG nº _____ e do CPF nº _____, para fins do disposto no Edital de licitação em epígrafe, **DECLARA**,

- a) Que tomou conhecimento de todas as informações e condições para o cumprimento das obrigações objeto da licitação;
- b) Que se sujeita às condições estabelecidas no edital do Pregão Eletrônico em consideração e dos respectivos anexos e documentos, que acatará integralmente qualquer decisão que venha a ser tomada pelo licitador quanto à habilitação apenas das proponentes que hajam atendido às condições estabelecidas e demonstrem integral possibilidade de executar o objeto da licitação;
- c) Que inexistem fatos supervenientes impeditivos da habilitação ou que comprometam a idoneidade da proponente nos termos do art. 32, parágrafo 2º, e art. 97 da Lei 8.666/93 e suas alterações.
- d) Que não emprega menor de dezoito anos em trabalho noturno, perigoso ou insalubre e não emprega menor de dezesseis anos em qualquer trabalho, salvo na condição de aprendiz a partir de 14 anos, conforme disciplina do art. 7º, XXXIII da CF 88;
- e) Que não possui, empregados executando trabalho degradante ou forçado (incisos III e IV do art. 1º e no inciso III do art. 5º da CF/88);
- f) Que não possui em seu quadro societário e nem como representante legal através de procuração, Servidor Público da Prefeitura de Céu Azul, e nem cônjuge, companheiro ou parente, em linha reta ou colateral, por consanguinidade ou por afinidade, até o terceiro grau, de servidor investido em cargo de direção, chefia ou assessoramento, para o exercício de cargo em comissão ou de confiança da Administração Municipal de Céu Azul.

Por ser verdade, firmamos a presente.

Local, ____ de _____ de ____.

Nome e carimbo do Representante Legal da empresa



Modelo 2

DECLARAÇÃO PARA MICROEMPRESA (ME) E DE PEQUENO PORTE (EPP) E MICRO EMPREENDEDOR INDIVIDUAL (MEI).

DECLARAÇÃO

(nome/razão social) _____, inscrita no
CNPJ nº _____, por intermédio de seu representante legal o(a)
Sr(a) _____, portador(a) da Carteira de Identidade
nº _____, e do CPF nº _____, DECLARA,
sob as penas da lei e para os fins de direito e disposições do presente edital, ser microempresa ou
empresa de pequeno porte nos termos da legislação vigente, não possuindo nenhum dos
impedimentos previstos no artigo 3º da Lei Complementar 123/06, alterações e respectiva
regulamentação da Lei Municipal n. 27/2009.

Cidade (UF) _____ de _____ de _____.

(representante legal)

**ANEXO 4****MINUTA DE ATA DE REGISTRO DE PREÇOS****ATA DE REGISTRO DE PREÇOS Nº --/-- – M.C.A.****PREGÃO Nº 52/2023 –M.C.A. – Forma Eletrônica**

Pelo presente instrumento, o **MUNICÍPIO DE CÉU AZUL – PR**, Estado do Paraná, pessoa jurídica de direito interno, com sede à Av. Nilo Umberto Deitos nº 1426, inscrito no CNPJ/MF nº 76.206.473/0001-01, neste ato devidamente representado pelo Prefeito Municipal, em pleno exercício de seu mandato e funções, Sr. **LAURINDO SPEROTTO**, residente e domiciliado nesta cidade, portador da Cédula de Identidade RG nº 1.478.637-6 SSP – PR e do CPF/MF sob nº 241.960.109-20, doravante denominado **Órgão Gerenciador**, e a

Empresa -----, **CNPJ: -----**, com sede na Rua ----, nº --, Bairro ----, Município de -- -- PR, representado pelo Sr. -----, CPF: -----; Doravante denominado **Fornecedor**, **firmam a presente ATA DE REGISTRO DE PREÇOS**, mediante as cláusulas e condições a seguir estabelecidas.

CLÁUSULA PRIMEIRA – OBJETO

1.1. O objeto da presente Ata de Registro de preços é o **Registro de Preços para futura e eventual aquisição de uniformes escolares (jaqueta, calça, camiseta manga curta, camiseta manga longa, bermuda, saia longa e shorts saia), para atendimento aos alunos regularmente matriculados nas Escolas Municipais, atendendo as necessidades da Secretaria de Educação (com vigência do Registro de Preços pelo período de 12 meses)**, conforme itens abaixo; que a CONTRATADA se declara em condições de executar em estrita observância com o indicado nas Especificações e na Documentação levada a efeito pelo **PREGÃO Nº 52/2023 – M.C.A. – Forma Eletrônica**;

CLÁUSULA SEGUNDA – PREÇO

2.1. Os preços registrados são os conforme tabela abaixo:

| Nº Lote | Nº Item | Qtde | Uni. | Descrição do produto | marca | Preço Unitário | Preço Total do Item |
|----------------|----------------|-------------|-------------|-----------------------------|--------------|-----------------------|----------------------------|
| | | | | | | | |
| | | | | | | | |

2.2. É vedado o reajuste de preços durante o prazo de vigência do Registro de Preços, exceto e excepcionalmente em face a fato superveniente e desconhecido entre as partes, sendo assim no mesmo índice. Devendo o fornecedor efetuar a comprovação do aumento através de nota fiscal de compra antes e depois do aumento ou através de tabela de composição de custos. Caso os preços de mercado baixem o fornecedor deverá conceder desconto no mesmo índice. Sempre observando para que se mantenha o equilíbrio econômico-financeiro estabelecido. Os empenhos/ordens de compras emitidas antes do protocolo do pedido de reajuste dos preços deverão ser fornecidos nos valores contratados, não cabendo reajuste para os empenhos já emitidos.

2.3. Os preços dos Materiais a serem adquiridos correspondem aos constantes nesta Ata de Registro de Preços, conforme tabela constante no item 2.1 da Cláusula Segunda, sendo que o valor estimado para a aquisição de bens durante o prazo de vigência da ata é de R\$ --- (--).





2.4. As dotações orçamentárias para aquisição dos produtos objeto da presente Ata de Registro de Preços, serão indicados pela Secretaria solicitante no momento do pedido da aquisição, conforme relação de dotações previstas na Legislação Orçamentária do Município e/ou constantes no edital da presente licitação.

CLÁUSULA TERCEIRA – PRAZO DE ENTREGA, DO LOCAL DE ENTREGA, CONDIÇÕES RECEBIMENTO DO OBJETO

3.1. Da Forma de entrega

a) A peça deverá ser embalada individualmente, em saco plástico transparente, de forma que seja fácil sua identificação e seu tamanho.

b) **Os itens deverão vir separados por peça: - calças; - jaquetas; - camisetas manga curta; - camisetas manga longa; - bermudas; - shorts saia, - saias longas, em lotes separados por tamanho, e nas medidas solicitadas;**

3.2. Do Prazo de Entrega:

a) O prazo de entrega deverá obedecer ao seguinte:

- pedido com até 3.000 peças: prazo de entrega até 30 dias, após recebimento do pedido;

- pedido com mais de 3.000 peças: prazo de entrega até 60 dias, após recebimento do pedido;

b) O não cumprimento dos prazos de entregas estabelecidos implicará na aplicação de penalidades previstas no edital.

3.3. Do Local de Entrega:

a) Os produtos deverão ser entregues na Sede da Secretaria da Educação ou local por ela indicado, localizado no Município de Céu Azul – PR.

b) Todas as despesas de frete, carga e descarga serão por conta da empresa fornecedora, devendo estar previsto nos custos proposta de preços.

3.4. Os produtos deverão atender as especificações e marcas cotadas.

3.5. O produto deverá vir acompanhado da Nota fiscal devidamente preenchida em nome do **Município de Céu Azul, CNPJ: 76.206.473/0001-01.**

3.6. Correrão por conta do fornecedor todas as despesas relacionadas ao fornecimento como, fretes, tributos e encargos trabalhistas e previdenciários dos funcionários, bem como qualquer custo relacionado a perfeita entrega.

3.7. Todo produto que – mesmo atendendo a marca cotada – apresente má qualidade, avarias, defeito de funcionamento irregular, que não for novo sem uso, deverá ser substituído imediatamente pelo fornecedor, se no ato do recebimento for constatado que a quantidade entregue é menor que a constante na nota fiscal deverá ser imediatamente complementada. Todas essas hipóteses são condições de suspensão do pagamento até a perfeita regularização por parte da empresa fornecedora, além da suspensão do pagamento a não regularização da entrega após notificação acarretará na aplicação de penalidades;

3.8. O objeto será recebido e aceito após sumária inspeção pelos órgãos técnicos da Prefeitura, podendo ser rejeitado, caso a qualidade e especificações não atendam ao que foi licitado e às condições de recebimento e aceitação do(s) produto (s) constantes do anexo 1 do edital, e deverá ser substituído pelo fornecedor, no prazo máximo de 3 (três) dias, sem ônus para o Município, sob pena de suspensão da empresa de participar de licitação, de acordo com a legislação vigente, e aplicação de multa de 10% sobre o valor do produto entregue de forma irregular.

3.9. Todas as hipóteses irregularidades são condições de suspensão do pagamento até a perfeita regularização por parte da empresa fornecedora e a aplicação de penalidades

CLÁUSULA QUARTA – DO PAGAMENTO

4.1. O pagamento será efetuado em 30 (trinta) dias após a entrega das notas fiscais preenchidas corretamente na quantidade entregue, e aceita pela Administração Municipal. Caso ocorra alguma





irregularidade no fornecimento o pagamento ficará suspenso até a devida regularização da entrega pelo fornecedor.

4.2. O pagamento será efetuado através de depósito bancário em conta do fornecedor.

4.3. A Nota Fiscal não aprovada será devolvida ao fornecedor para as necessárias correções, apontando-se os motivos que motivaram sua rejeição.

4.4. Nenhum pagamento será efetuado à contratada, enquanto pendente de liquidação qualquer obrigação financeira que lhe for imposta, em virtude de penalidade ou inadimplência contratual, sem que isso gere direito a acréscimos de qualquer natureza.

CLÁUSULA QUINTA – VIGÊNCIA

5.1. O prazo de validade da presente Ata de Registro de Preços será de 12 (Doze) meses, compreendendo o período de ----- a -----.

CLÁUSULA SEXTA – DIREITOS E OBRIGAÇÕES

6.1. Compete a Administração Municipal:

- a) Administrar a presente ata de registro de preços;
- b) Acompanhar e fiscalizar a perfeita execução do presente Registro de Preços;
- c) Efetuar os pagamentos dentro das condições estabelecidas;

6.2. Compete ao Fornecedor:

- a) Fornecer pelo período de vigência da Ata de Registro de Preços, os produtos aqui registrados dentro dos padrões definidos no Anexo I do Edital de Pregão nº 52/2023;
- b) Apresentar as notas fiscais devidamente preenchidas para que seja efetuado o seu pagamento;
- c) Cumprir com as condições estabelecidas nesta Ata de Registro de Preços, bem como quanto ao constante no Edital do Pregão nº 52/2023, propostas de preços e documentação de habilitação apresentada.

CLÁUSULA SÉTIMA – CANCELAMENTO DO REGISTRO DE PREÇOS

7.1. O Registro de Preços poderá ser cancelado pela Administração quando:

- a) o fornecedor não cumprir com as exigências do instrumento convocatório;
- b) ocorrer qualquer das hipóteses de inexecução do Registro de Preços;
- c) os preços registrados se apresentarem superiores aos do mercado e o fornecedor não reduzir para o patamar dos praticados no mercado;
- d) poderá ser cancelado no Registro de Preços do produto com qualidade e desempenho inferiores dos esperados e desejados pela administração;
- e) o fornecedor der causa à rescisão por um dos motivos elencados no art. 78 e seus incisos da Lei 8.666/93;
- f) por razão de interesse público, devidamente justificado pela Administração.

7.2. Pela empresa fornecedora, mediante solicitação por escrito, comprovando a impossibilidade de cumprir com as exigências do Pregão nº 52/2023, com antecedência de no mínimo de 30 (trinta) dias, sem prejuízo na aplicação das penalidades.

7.3. O cancelamento do registro, nas hipóteses previstas, assegurado o contraditório e a ampla defesa, será formalizado por despacho da autoridade competente da Administração Municipal.

CLÁUSULA OITAVA – DAS PENALIDADES E DAS MULTAS

8.1. O descumprimento das obrigações assumidas ensejará na aplicação pela Administração, garantido o contraditório e a ampla defesa à beneficiária da presente ata, das seguintes sanções, independente de outras previstas:





I – Multa moratória, limitada ao percentual máximo de 20% (vinte por cento) na hipótese de atraso no adimplemento de obrigação por parte da beneficiária da ata na seguinte proporção:

I.1 – de 1% (um por cento) sobre o valor total do pedido, por atraso injustificado, de 1 (um) dia;

I.2 – de 3% (três por cento) sobre o valor total do pedido, por atraso injustificado, de 2 (dois) dias;

I.3 – de 6% (seis por cento) sobre o valor total do pedido, por atraso injustificado, de 3 (três) a 5 (cinco) dias;

I.4 – de 10% (dez por cento) sobre o valor total do pedido, por atraso injustificado, acima de 5 (cinco) dias;

I.5 – no caso de reincidência:

I.5.1 – do item I.1 será aplicada a multa do item I.2;

I.5.2 – do item I.2 será aplicada a multa do item I.3;

I.5.3 – do item I.3 será aplicada a multa do item I.4;

I.5.4 – do item I.4 a multa será de 20% (vinte por cento) sobre o valor total do pedido;

II – Multa compensatória, de até 20% (vinte por cento), sobre o valor da parte inadimplida, nas seguintes hipóteses, entre outras:

a) Fraude na execução do objeto registrado;

b) Comportamento inidôneo;

c) Cometimento de fraude fiscal;

III – O licitante que, convocado dentro do prazo de validade de sua proposta, não assinar a ata, apresentar documentação falsa, deixar de entregar os documentos exigidos no certame, ensejar o retardamento da execução de seu objeto, não mantiver a proposta, comportar-se de modo inidôneo, fizer declaração falsa ou cometer fraude fiscal, garantido o direito à ampla defesa, ficará impedido de licitar e contratar com a Administração Municipal de Céu Azul;

8.2. A partir do 6º (sexto) dia útil de atraso injustificado da entrega estará caracterizada a inexecução total ou parcial da obrigação assumida, sujeitando-se à aplicação da multa prevista no inciso II do item 8.1.

8.3. O valor da multa poderá ser descontada do pagamento a ser efetuado ao fornecedor.

8.3.1. Esgotados os meios administrativos para a cobrança do valor devido pelo fornecedor à Administração, este será encaminhado para inscrição em dívida ativa.

8.4. A sanção prevista no inciso II do item 8.1 poderá ser aplicada cumulativamente com as multas previstas nos incisos I e III do mesmo item.

8.5. Caso o prejuízo exceda o valor da multa do inciso II do item 8.1 fica autorizado ao credor exigir indenização suplementar.

CLÁUSULA NONA – DA FRAUDE E DA CORRUPÇÃO

I – Os licitantes devem observar e o contratado deve observar e fazer observar, por seus fornecedores e subcontratados, se admitida subcontratação, o mais alto padrão de ética durante todo o processo de licitação, de contratação e de execução do objeto contratual.

Para os propósitos desta cláusula, definem-se as seguintes práticas:

a) “**prática corrupta**”: oferecer, dar, receber ou solicitar, direta ou indiretamente, qualquer vantagem com o objetivo de influenciar a ação de servidor público no processo de licitação ou na execução de contrato;

b) “**prática fraudulenta**”: a falsificação ou omissão dos fatos, com o objetivo de influenciar o processo de licitação ou de execução de contrato;

c) “**prática colusiva**”: esquematizar ou estabelecer um acordo entre dois ou mais licitantes, com ou sem o conhecimento de representantes ou prepostos do órgão licitador, visando estabelecer preços em níveis artificiais e não-competitivos;





d) “**prática coercitiva**”: causar dano ou ameaçar causar dano, direta ou indiretamente, às pessoas ou sua propriedade, visando influenciar sua participação em um processo licitatório ou afetar a execução do contrato.

e) “**prática obstrutiva**”: (i) destruir, falsificar, alterar ou ocultar provas em inspeções ou fazer declarações falsas aos representantes do organismo financeiro multilateral, com o objetivo de impedir materialmente a apuração de alegações de prática prevista no Edital; (ii) atos cuja intenção seja impedir materialmente o exercício do direito de o organismo financeiro multilateral promover inspeção.

II – Na hipótese de financiamento, parcial ou integral, por organismo financeiro multilateral, mediante adiantamento ou reembolso, este organismo imporá sanção sobre uma empresa ou pessoa física, inclusive declarando-a inelegível, indefinidamente ou por prazo determinado, para a outorga de contratos financiados pelo organismo se, em qualquer momento, constatar o envolvimento da empresa, diretamente ou por meio de um agente, em práticas corruptas, fraudulentas, colusivas, coercitivas ou obstrutivas ao participar da licitação ou da execução um contrato financiado pelo organismo.

III – Considerando os propósitos das cláusulas acima, o licitante contratado, deverá concordar e autorizar que, na hipótese de o contrato vir a ser financiado, em parte ou integralmente, por organismo financeiro multilateral, mediante adiantamento ou reembolso, permitirá que o organismo financeiro e/ou pessoas por ele formalmente indicadas possam inspecionar o local de execução do contrato e todos os documentos, contas e registros relacionados à licitação e à execução do contrato.

CLÁUSULA DÉCIMA – DISPOSIÇÕES GERAIS

10.1. Integram a presente ata todos os documentos constantes no processo de Pregão nº. 52/2023, bem como deve ser cumprido o constante no processo de acordo com a Lei Federal nº 10.520, de 17 de junho de 2002, o Decreto Municipal nº 1.863/2006, o Decreto Municipal nº 1.864/2006, e subsidiariamente a Lei Federal nº 8.666, de 21/06/93, e suas alterações.

10.2 - Fica designada a Senhora **Josiane Ines Hoger**, como gestora e a fiscalização do Contrato será realizado pelos membros do Comitê do Uniforme Escolar e pelas Diretoras das Escolas.

10.3. Fica eleito o Foro da Comarca de Matelândia, Estado do Paraná, para dirimir as dúvidas e os casos omissos.

10.4. E, por assim estarem justas e compromissadas, assinam a presente Ata de Registro de Preços em 02 (duas) vias de igual teor, na presença das testemunhas abaixo.

Céu Azul, -----

LAURINDO SPEROTTO

Prefeito Municipal

Órgão Gerenciador

Fornecedor

--

Gestor(a) da Ata de Registro de Preços

Fiscal da Ata de Registro de Preços



MUNICÍPIO DE CÉU AZUL

Estado do Paraná

Av. Nilo Umb. Deitos, 1426–Centro– CEP 85840-000 – Fone: (45) 3121-1023, 3121-1025, 3121-1026, 3121-1028
CNPJ 76.206.473/0001-01 – e-mail: licitacao@ceuazul.pr.gov.br

LEIA COM ATENÇÃO!!!!

Considerando que o presente edital foi obtido diretamente na página de internet da Prefeitura de Céu Azul, deverá ser encaminhado, devidamente preenchido, o recibo abaixo.

O recibo deverá ser encaminhado para o e-mail licitacao@ceuazul.pr.gov.br. Devendo ser confirmado o recebimento.

Caso não seja recebido o recibo pelo Departamento de Licitações, o departamento ficará impossibilitado de encaminhar os comunicados ou alterações pertinentes a licitação, não cabendo nenhuma alegação.

Atenciosamente,

Departamento de Licitações.

RECIBO DE RETIRADA DE EDITAL

EDITAL DE LICITAÇÃO: PREGÃO Nº 52/2023 – M.C.A. – Forma Eletrônica

OBJETO: REGISTRO DE PREÇOS PARA FUTURA E EVENTUAL AQUISIÇÃO DE UNIFORMES ESCOLARES (JAQUETA, CALÇA, CAMISETA MANGA CURTA, CAMISETA MANGA LONGA, BERMUDA, SAIA LONGA E SHORTS SAIA), PARA ATENDIMENTO AOS ALUNOS REGULARMENTE MATRICULADOS NAS ESCOLAS MUNICIPAIS, ATENDENDO AS NECESSIDADES DA SECRETARIA DE EDUCAÇÃO (COM VIGÊNCIA DO REGISTRO DE PREÇOS PELO PERÍODO DE 12 MESES)

DATA LIMITE DE RECEBIMENTO DAS PROPOSTAS: 28/07/2023 às 08:00 horas.

DADOS DA EMPRESA

RAZÃO SOCIAL: _____.

CNPJ: _____.

ENDEREÇO COMPLETO: _____.

TELEFONE: _____.

E-MAIL: _____.

PESSOA CONTATO: _____.

Acusamos o recebimento do edital da referida licitação e tomamos conhecimento das condições de participações e fornecimentos dos Produtos;

Atenciosamente,

Carimbo do CNPJ

Assinatura e nome





VERIFICAÇÃO DAS ASSINATURAS



Código para verificação: C733-24E3-9798-2A28

Este documento foi assinado digitalmente pelos seguintes signatários nas datas indicadas:

- ✓ LAURINDO SPEROTTO (CPF 241.XXX.XXX-20) em 11/07/2023 17:01:23 (GMT-03:00)
Papel: Assinante
Emitido por: Sub-Autoridade Certificadora 1Doc (Assinatura 1Doc)

Para verificar a validade das assinaturas, acesse a Central de Verificação por meio do link:

<https://ceuazul.1doc.com.br/verificacao/C733-24E3-9798-2A28>